

KTÜ ORMAN FAKÜLTESİ PEYZAJ MİMARLIĞI BÖLÜMÜ
2025-2026 BAHAR YARIYILI PROJE KATALOĞU

ÇEVRE TASARIM **PROJE – 1** Alan Plastığı

Öğretim Üye ve Elemanları

Prof. Dr. Hilal TURGUT

Prof. Dr. Arzu KALIN

Prof. Dr. Serap YILMAZ

Prof. Dr. Tuğba DÜZENLİ

Prof. Dr. Sema MUMCU

Doç. Dr. Makbulenur ONUR

Dr. Öğretim Üyesi Demet Ülkü GÜLPINAR SEKBAN

Arş. Gör. Dr. Elif Kaya ŞAHİN

PROF.DR.HİLAL TURGUT ve grubu

ÖĞRENCİLER

- 453945 Esmâ Nur Yay
- 452371 Sara Jm Almqayyad
- 453969 Meva Nur Karacan
- 453948 Nisanur Mert
- 453958 Şahsenem Çekiç
- 452017 Bedirhan Emir
- 426033 Batuhan Kiriş

453969 MEVA NUR KARACAN

MAVİ AKIŞ MERKEZİ

SENARYO

SENARYO: SON ZAMANLARDA ARKADAŞLARIMLA BİRLİKTE HEM DERS ÇALIŞABİLECEĞİMİZ HEM DE YENİ BİLGİLER ÖĞRENEBİLECEĞİMİZ MODERN BİR ALAN TASARLAMAK İSTİYORDUK. BU YÜZDEN OKYANUS TEMALİ BİR KÜTÜPHANE VE BİLİM MERKEZİ PROJESİ GELİŞTİRDİK. ARAŞTIRMALARIMIZ SONUCUNDA DALGA FORMLARININ AKICILIĞI VE SAKİNLİĞİ TEMSİL ETTİĞİNİ ÖĞRENDİK VE TASARIMIMIZI BU KONSEPTE GÖRE ŞEKİLLENDİRDİK. PROJEYE GİRİŞTE ZİYARETÇİLERİ SU YANSIMALARINI ANDIRAN IŞIKLAR VE DALGA DESENLERİ KARŞILIYORDU. İÇ KISIMDA SESSİZ OKUMA ALANLARI, DİJİTAL ARAŞTIRMA BÖLÜMLERİ VE OKYANUS YAŞAMINI ANLATAN İNTERAKTİF BİLİM ALANLARI BULUNUYORDU. EN DİKKAT ÇEKİCİ BÖLÜM İSE ÜST KATTA YER ALAN DALGA FORMUNDAKİ SEYİR TERASIDYI. BU ALAN KULLANICILARIN HEM MANZARAYI İZLEYEBİLECEĞİ HEM DE RAHATÇA VAKİT GEÇİREBİLECEĞİ ŞEKİLDE TASARLANMIŞTI. BU PROJE İLE İNSANLARIN BİLGİYE ULAŞIRKEN AYNI ZAMANDA OKYANUSUN HUZUR VEREN ATMOSFERİNİ HİSSEDEBİLECEĞİ YENİLİKÇİ BİR YAŞAM ALANI OLUŞTURMAYI AMAÇLADIK.

PLAN

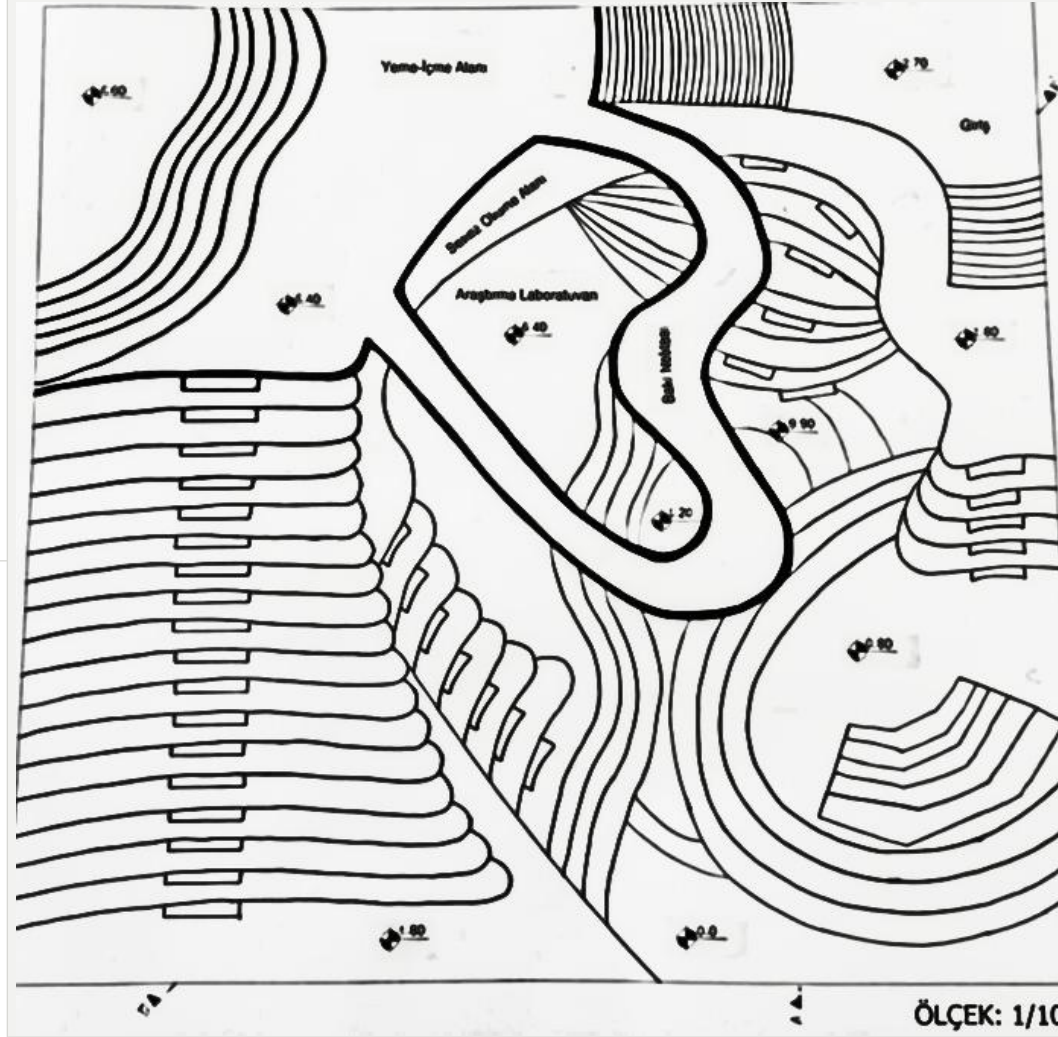

AA KESİTİ

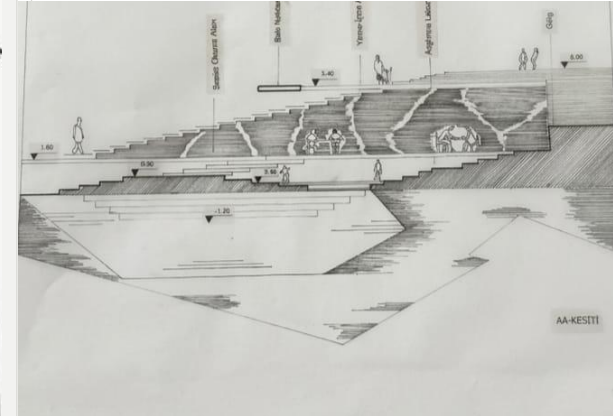

BB KESİTİ

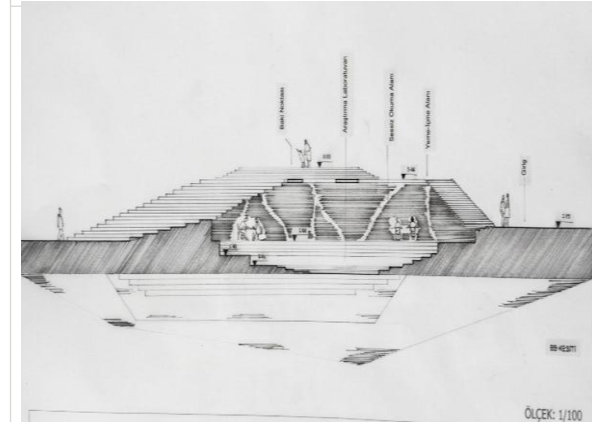

MAKET



WINTERLAND CENTER

452371 SARA ALMQAYYAD

SENARYO

Son zamanlarda yeni ve farklı bir deneyim arıyorduk. Bir gün internette "dünyanın buzlarla korunmuş tarihi"ni anlatan bir müzeden bahseden bir yazıya rastladık. Bu müzede Dünya'nın jeolojik geçmişi, iklim değişimleri ve buzullar altında saklı kalmış katmanlar sergileniyordu. Araştırdıkça bunun aslında sadece bir müze değil, aynı zamanda içinde çeşitli sosyal ve açık alan aktiviteleri barındıran bir kış yaşam alanı olduğunu öğrendik.

Ertesi gün mekana gittiğimizde ilk olarak girişte bizi karşılayan "buz müzesi" bölümü dikkat çekiyordu. İçeride Dünya'nın farklı dönemlerini anlatan donmuş katmanlar ve sergiler vardı. Bu alandan ilerledikçe bizi buz pateni pisti karşıladı; insanlar hem spor yapıyor hem de sosyal bir ortamın içinde vakit geçiriyordu. Yürüyüş yolları boyunca devam ettiğimizde kafe ve yeme-içme alanlarına ulaştık. En sonunda ise tüm bu alanları birbirine bağlayan, küre formundaki köprü ve manzaraya açılan seyir noktasıyla karşılaştık. Bu kış alanı sadece bir müze değil, aynı zamanda insanların vakit geçirip deneyim yaşayabildiği canlı bir "kış diyarı"ydı.

PLAN

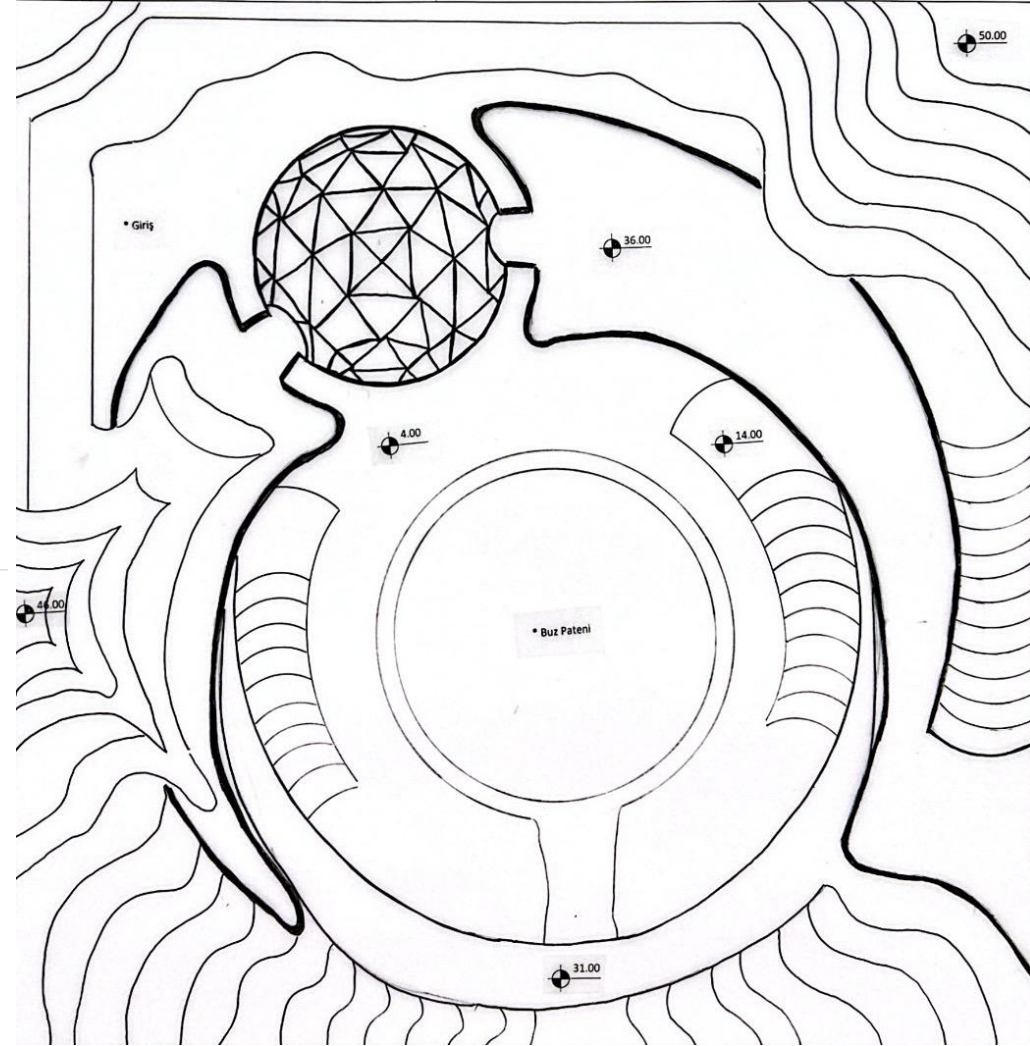

AA KESİTİ

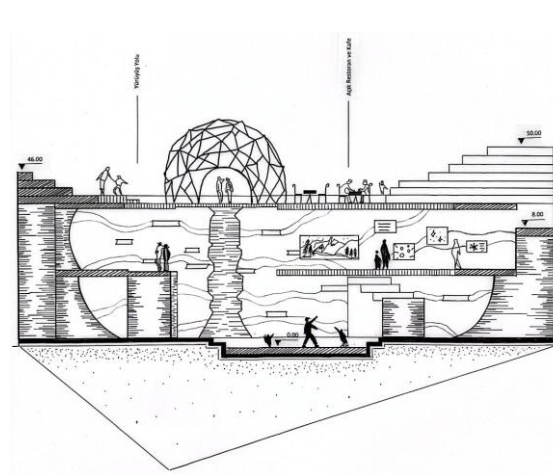

BB KESİTİ

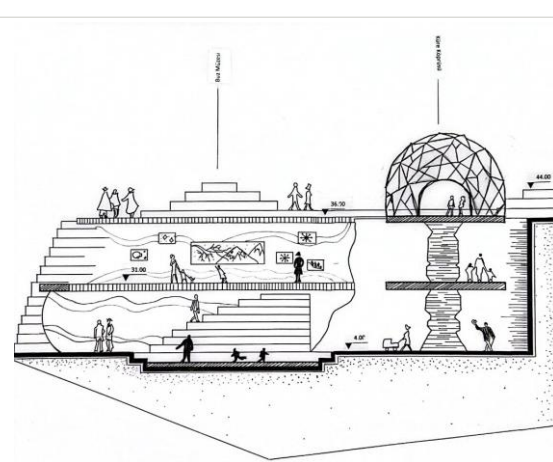

MAKET



453948 NİSANUR MERT

KIYI AKTİVİTE MERKEZİ

SENARYO

Son zamanlarda hem eğlenebileceğim hem de dinlenebileceğim bir yer keşfetmek istiyordum. Bu yüzden deniz kenarında tasarlanan çok amaçlı yaşam alanını araştırmaya başladım. Yaptığımız araştırmalarda buranın; sörf, dinlenme, sosyal etkinlik ve keşif alanlarını bir araya getiren özel bir mekan olduğunu öğrendim. Bir sonraki sabah alana gittiğimde ilk olarak mini sörf alanı dikkatimi çekti. Hemen yanında bulunan mini sörf eğitim alanında insanların eğitim aldığını gördüm. Ayrıca sörf malzemelerinin satıldığı bir alan da vardı. Biraz ilerlediğimde katmanlı şekilde tasarlanan dinlenme ve güneşlenme teraslarına ulaştım. Bu teraslar deniz manzarasını farklı açılardan görme imkanı sağlıyordu. Dolaşmaya devam ettiğimde deniz ürünleri restoranına ulaştık. Deniz manzarası ve doğal atmosferi sayesinde oldukça keyifli bir ortam oluşuyordu. Yapının ön kısmında ise konferans ve konser alanı bulunuyordu. Burada sosyal etkinlikler ve açık hava organizasyonları düzenlenebiliyordu. En dikkat çekici bölümlerden biri de mini su altı keşif alanıydı. İnsanlar burada deniz yaşamını ve deniz canlılarını yakından inceleme fırsatı buluyordu. Günün sonunda buranın yalnızca bir yapı değil; insanların spor yaptığı, dinlendiği, sosyalleştiği ve doğayla bağ kurduğu çok yönlü bir yaşam alanı olduğunu fark ettim.

PLAN

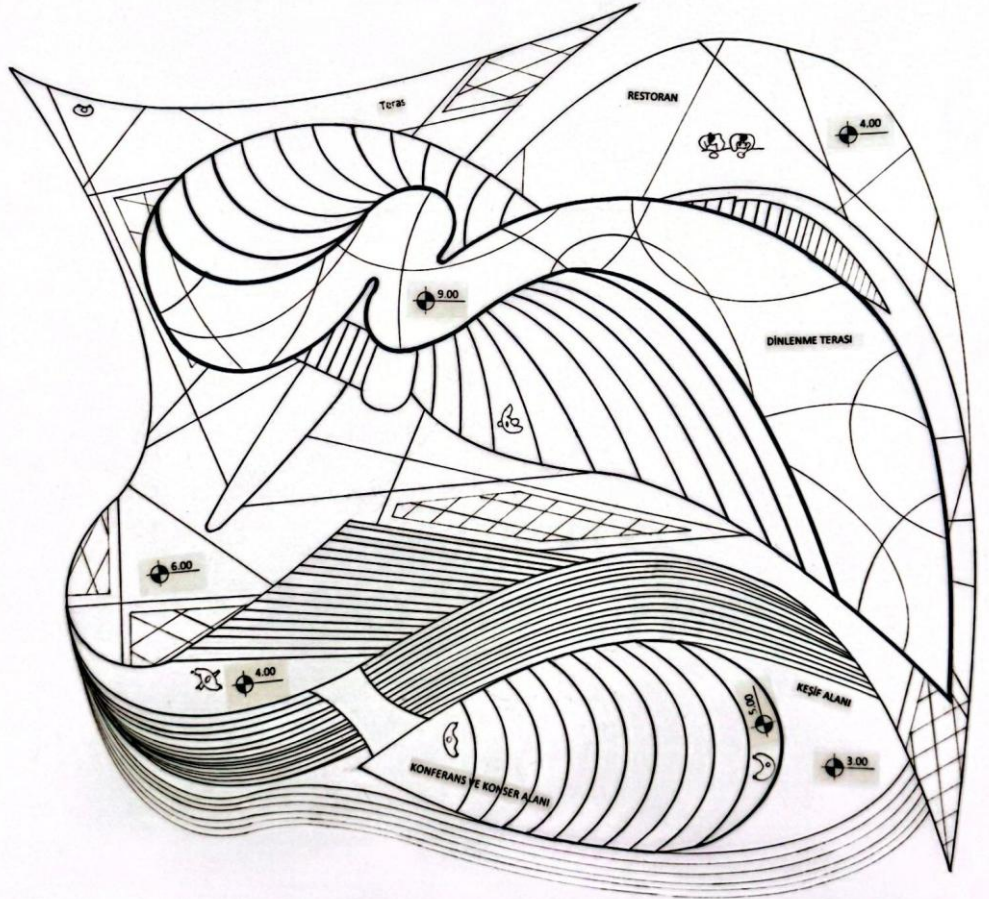

AA KESİTİ

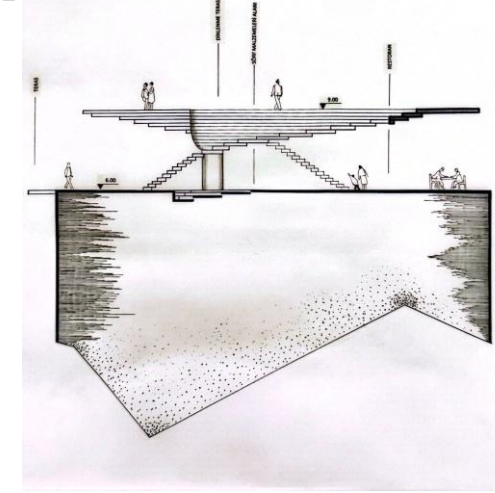

BB KESİTİ

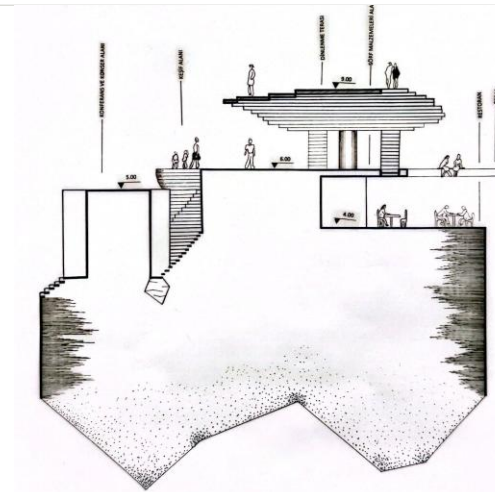

MAKET



453945 Esmâ Nur Yay

E x t r e m e

SENARYO

Topografya sabit bir zemin değil, mekânın bizzat kendisidir. Bu alan plastiği çalışmasında katmanlar, iki uç duyguyu birbirine bağlayan dikey bir köprü gibi kurgulanmıştır: Sosyallik ve Dinginlik.

Tasarımın zirve noktaları, çevreye hâkimiyeti ve sosyal etkileşimi tetikleyen dinamik kitap-kafe alanlarına ve amfilere ev sahipliği yapar. Form kıvrılarak merkeze doğru daraldıkça, mekân derinleşir ve karakter değiştirir. En alt kotta, yeryüzünün bir kesiti gibi açılan çukurun tabanında saf bir su yüzeyi bizi karşılar. Su, burada sadece bir peyzaj öğesi değil; etrafındaki açık hava kütüphanesini gürültüden koruyan akustik bir kalkandır. Kullanıcı, katmanlar arasında fiziksel olarak aşağıya inerken, zihinsel olarak da sakinliğe ve odaklanmaya doğru bir yolculuğa çıkar.

PLAN

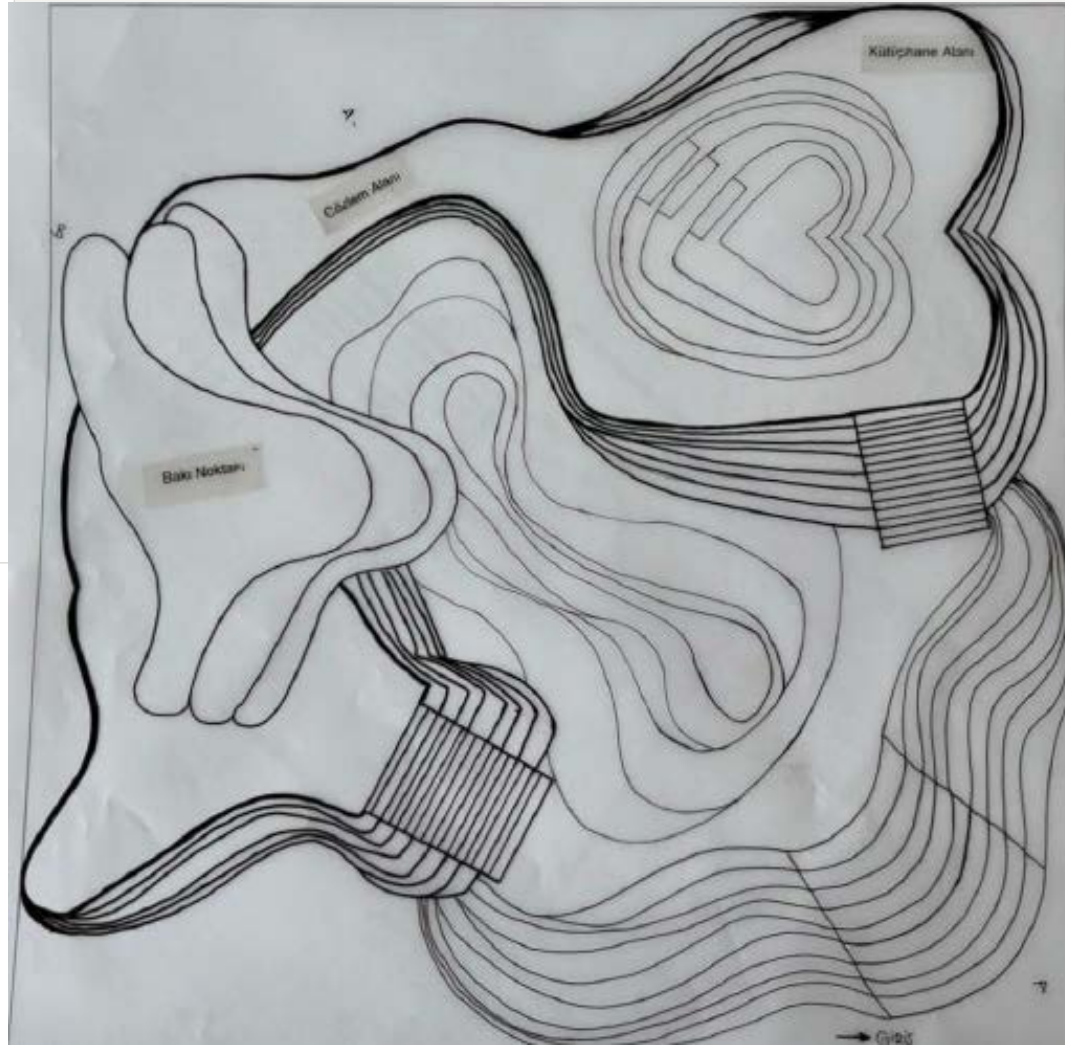

AA KESİTİ

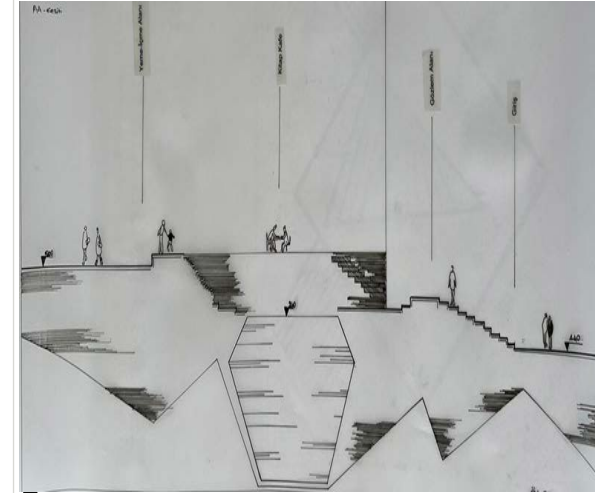

BB KESİTİ

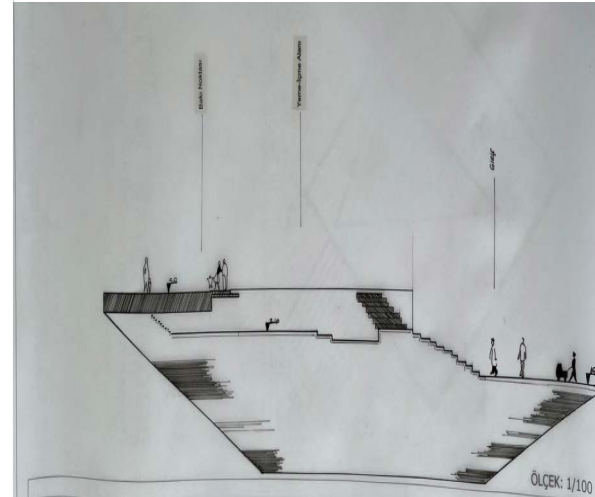

MAKET



TÜRK MİTOLOJİSİ

453958 ŞAHSENEM ÇEKİÇ

SENARYO

Bu yapı, ziyaretçiyi sıradan dünyadan koparıp Türk mitolojisinin sembolik evrenine taşıyan deneysel bir yolculuk olarak tasarlanmıştır. Yolculuk ilk olarak açık hava sergisiyle başlar; ziyaretçi kurt, kartal, geyik, hayat ağacı ve eski Türk damgaları gibi mitolojik semboller arasında ilerleyerek Türk mitolojisinin izlerini keşfeder ve mekânla ilk bağıni kurar. Ardından açık söyleşi ve bilgilendirme alanına geçerek destanlar, şaman kültürü, Gök Tanrı inancı ve mitolojik figürler üzerine anlatılar dinleyerek sergide karşılaştığı sembollerin anlamlarını öğrenir. Sonrasında gözlem alanında gökyüzüyle ilişki kurulur, yıldızlar ve evren üzerinden eski Türk toplumlarının doğayı ve zamanı algılayış biçimi deneyimlenir. Tiyatro alanında ise Ergenekon gibi destanlar performanslarla canlandırılarak mitler yalnızca anlatılan değil, hissedilen bir deneyime dönüşür. Yolculuğun sonunda ziyaretçi, eski Türklerde şölen ve birlik anlamı taşıyan toy kültüründen ilham alan kafe ve yeme içme alanına ulaşarak deneyimini paylaşım ve sosyalleşmeyle tamamlar. Yapının çıkış noktası ise ziyaretçinin ardında sembolik bir iz bıraktığı son durak olarak kurgulanmış, böylece tüm mekân bilgi, keşif, gözlem, deneyim ve paylaşım döngüsü üzerinden Türk mitolojisini yaşayan bir hafızaya dönüştürmüştür.

PLAN

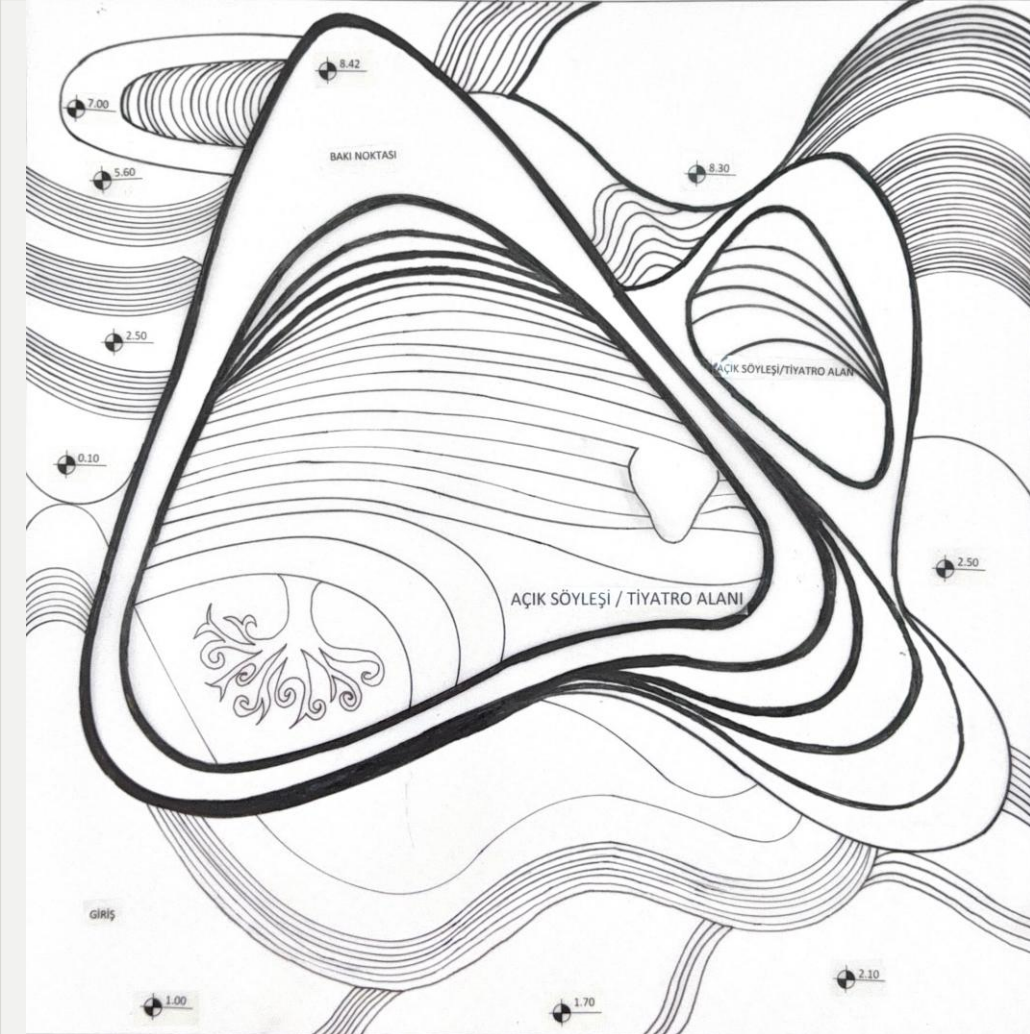

AA KESİTİ

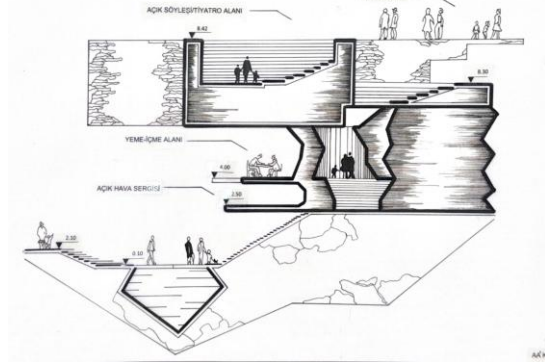

BB KESİTİ

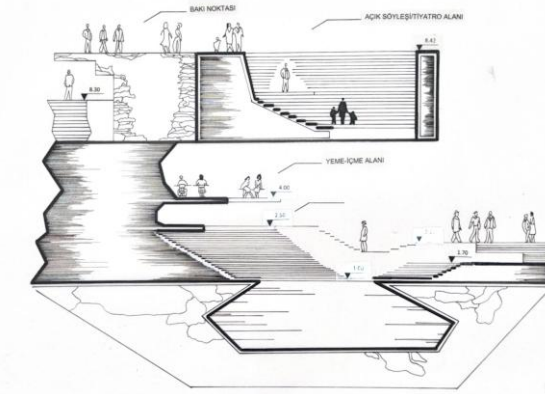

MAKET

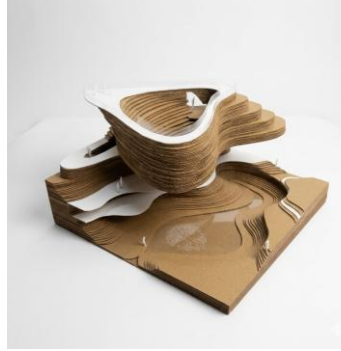

RAFTING

SENARYO

Projeye giriş yaptığımızda ziyaretçileri doğal kayaların arasında konumlandırılmış kamp alanı karşılıyor. Bu alanda insanlar doğayla iç içe vakit geçiriyor, çadırlarını kurup dinleniyor ve kamp deneyimi yaşıyor. Kayaların oluşturduğu doğal doku, alana hem korunaklı hem de estetik bir atmosfer kazandırıyor. Kamp alanından sonra kullanıcılar yemek içme alanına ulaşıyor. Bu bölümde insanlar dinlenip yemek yiyebiliyor, sosyalleşebiliyor ve etkinlikler arasında vakit geçirebiliyor. Açık alan düzeni sayesinde doğa manzarasıyla birlikte keyifli bir kullanım sağlanıyor. Yemek içme alanının yanında bulunan atölye alanında ise rafting ve kamp aktivitelerinde kullanılacak botların tasarımı ve üretimi yapılıyor. Kullanıcılar burada üretim sürecini gözlemleyebiliyor ve atölye deneyimine katılabiliyor. Böylece alan sadece dinlenme değil aynı zamanda üretim ve öğrenme mekanı haline geliyor. Alt kotlara inildiğinde havuz alanı kullanıcıları karşılıyor. İnsanlar burada yüzerek serinliyor, dinleniyor ve sosyal vakit geçiriyor. Havuz alanı projenin daha sakin ve rahatlatıcı bölümlerinden biri olarak tasarlandı. Havuzun yakınında bulunan baki noktası ise rafting alanına hakim bir konumda yer alıyor. Bu noktada ziyaretçiler rafting yapan insanları izleyebiliyor, manzaranın keyfini çıkarabiliyor ve etkinlikleri güvenli bir şekilde takip edebiliyor. Son olarak rafting alanında kullanıcılar su sporları deneyimi yaşayarak projedeki hareketli ve eğlenceli aktivitelere katılıyor. Böylece proje; kamp, üretim, dinlenme ve spor aktivitelerini bir araya getiren bütüncül bir yaşam alanı oluşturuyor.

PLAN

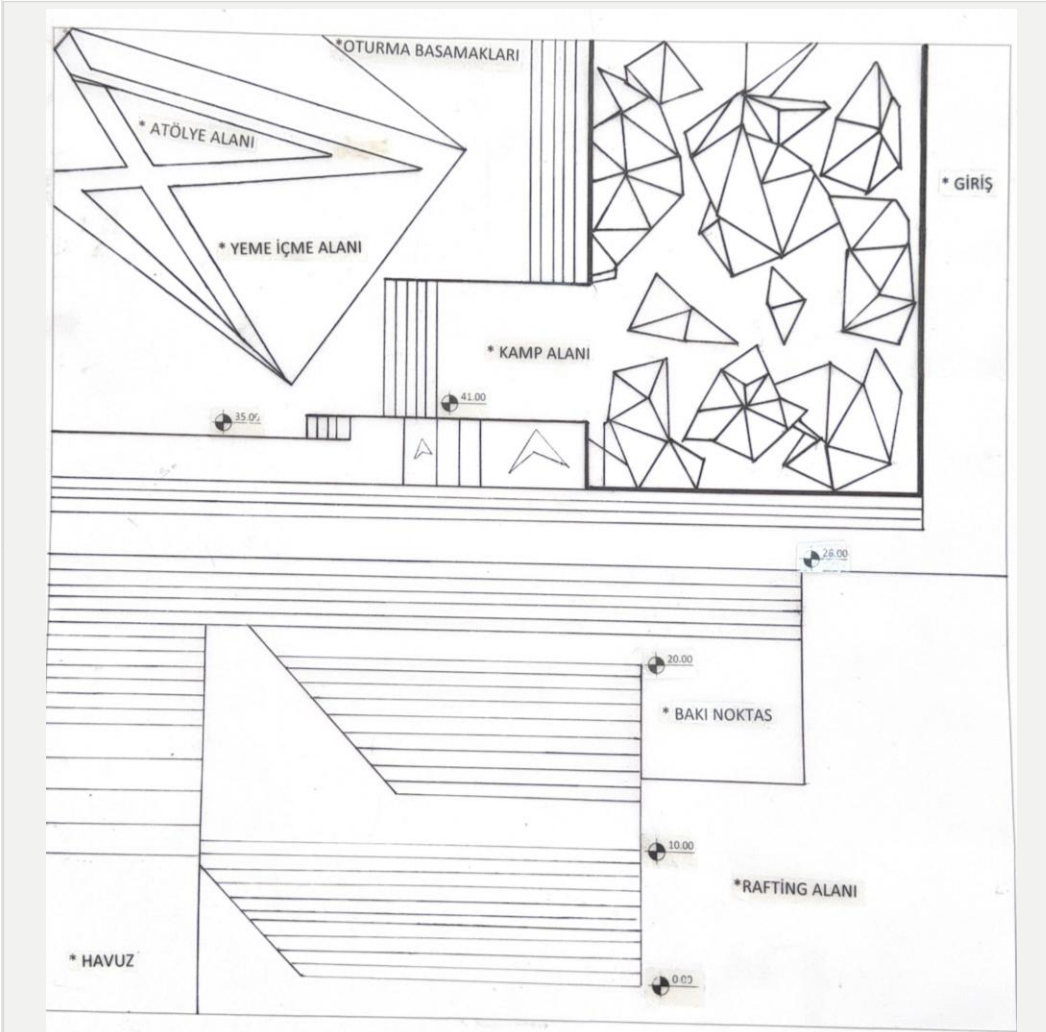

AA KESİTİ

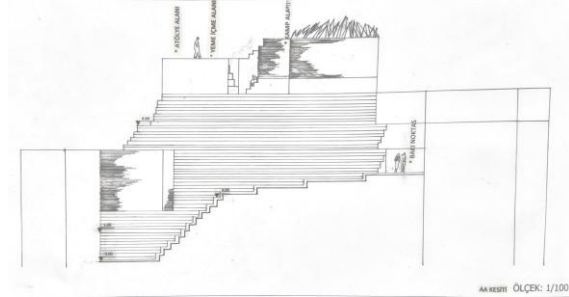

BB KESİTİ

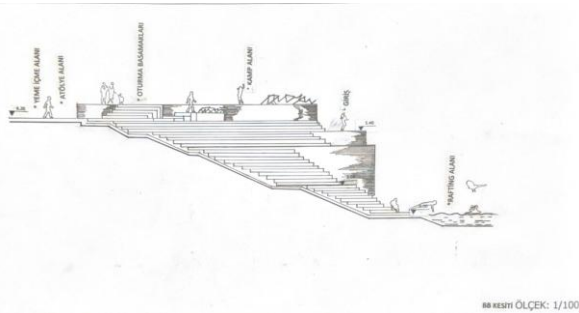

MAKET



PROF.DR.ARZU KALIN ve grubu

ÖĞRENCİLER

- 453964 Ahmet Beyaz
- 434954 Güney Sağın
- 453985 Nihal Şeyma Özdoğan
- 453950 Muhammed Arif Öztürk
- 453986 Nagihan Karakaya
- 453933 Betül Beril Aşın
- 453936 Betül Şimşek

453986 NAGİHAN KARAKAYA

DOĞAL YAŞAM VE MACERA ALANI

SENARYO

DOĞAL YAŞAM VE MACERA ALANINA GELEN ZİYARETÇİLER, GİRİŞTE KANO VE PAİNTBALL EKİPMANLARININ BULUNDUĞU KARŞILAMA ALANINDA MACERAYA HAZIRLANIR. SOL TARAFTA SAKİN SUYUN İÇİNDE KANO DENEYİMİ YAŞANIRKEN, DÜZ İLERLEYENLER HEYECAN DOLU PAİNTBALL SAHALARINA ULAŞIR. PAİNTBALL ALANININ ARDINDAN MAĞARALARIN İÇİNE KURULMUŞ KAMP VE MANGAL ALANLARI ZİYARETÇİLERE DOĞAYLA İÇ İÇE BİR DİNLENME FIRSATI SUNAR. YUKARI ÇIKILDIĞINDA SAĞ TARAFTA MAĞARA KONSEPTLİ KAFE MANZARASIYLA DİKKAT ÇEKER. SOL TARAFTA İSE ADRENALİN BAŞLAR; ZİYARETÇİLER ÖNCE TIRMANMA PARKURUNDA KAYALIKLARI AŞAR, ARDINDAN ULAŞTIKLARI NOKTADAN ZİPLİNE İLE HIZLA MAĞARA KAFENİN TEPEŞİNE İNER. SON OLARAK ZİPLİNE HATTINDAN AYRILIP KAFENİN ÖN KISMINA ULAŞARAK HEM MACERAYI HEM DE DOĞANIN HUZURUNU AYNI ANDA DENEYİMLERLER.

PLAN

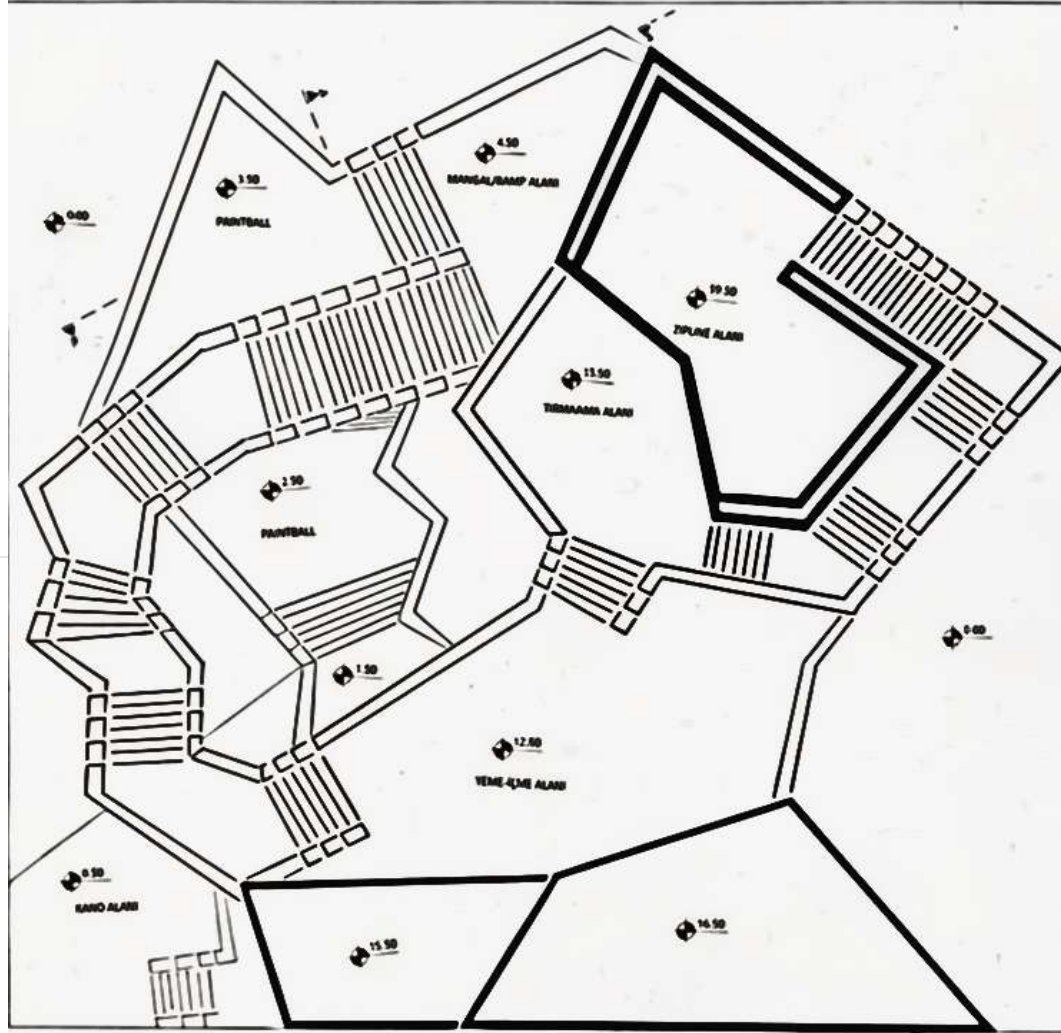

AA KESİTİ

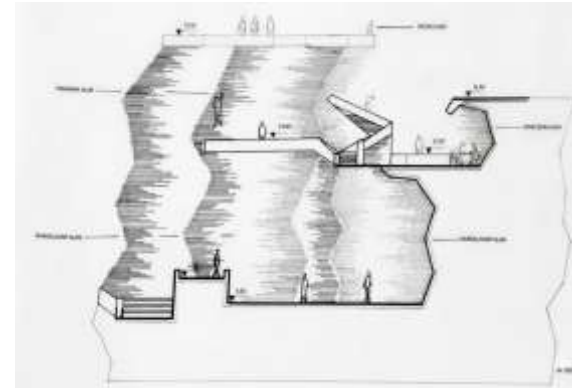

BB KESİTİ

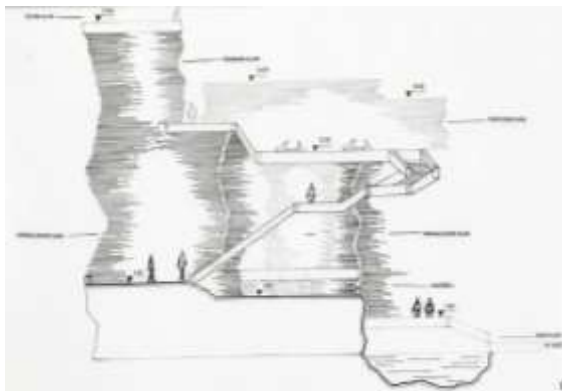

MAKET



453938 BETÜL BENSU AĞIN

DÖNÜŞÜM LABİRENTİ

SENARYO

Dönüşüm Labirenti

Senaryo: Ziyaretçi yapıya giriş yaptığında iki farklı rota ile karşılaşır; ilk rota merdivenler aracılığıyla üst kata yönlendirirken, ikinci rota kişinin korku temalı üç aşamalı deneyim alanından geçmesini sağlar. Bu aşamaların sonunda yollar ortak bir alanda birleşir ve ziyaretçi buradan ister kütüphaneye, ister iki farklı sanat odasını keşfedebileceği sanat alanlarını deneyimleyen ziyaretçi yeme-içme alanına ulaşır. Buradan yapının çevresini dolaşarak alt kotta bulunan müzik atölyesine geçiş yapabilir. Alternatif olarak ziyaretçi ikinci giriş rotasını kullanarak doğrudan müzik atölyesine ulaşabilir ve ardından yeme-içme alanına bağlanabilir. Yapının en alt kotunda ise açık ve kapalı resim atölyeleri bulunur; ziyaretçi bu alanları özgürce deneyimleyerek dönüşüm yolculuğunu tamamlar

PLAN

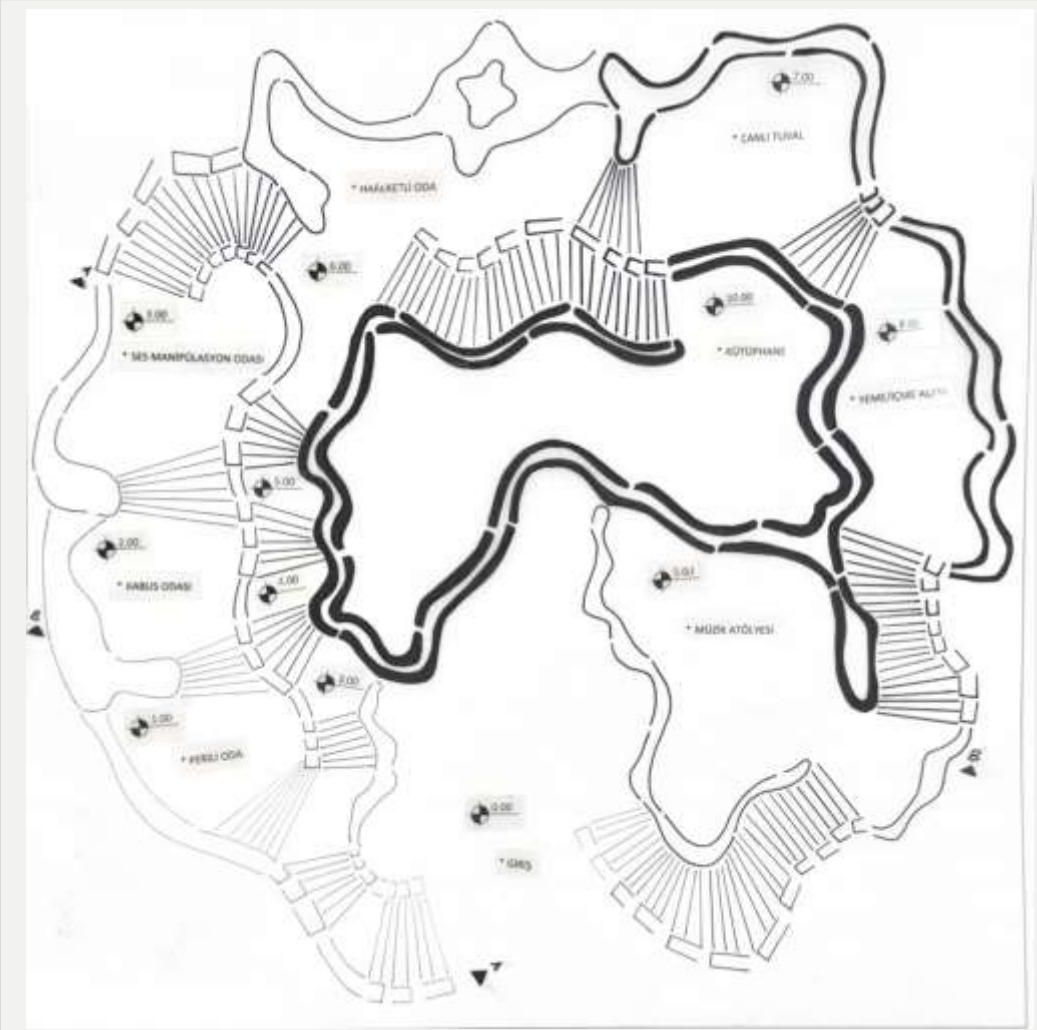

AA KESİTİ

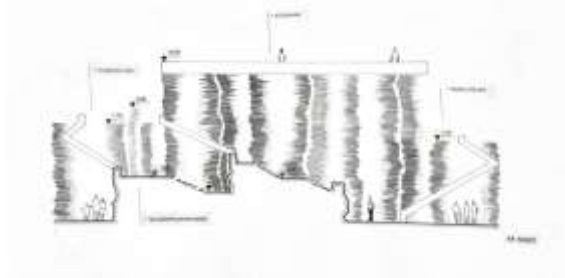

BB KESİTİ

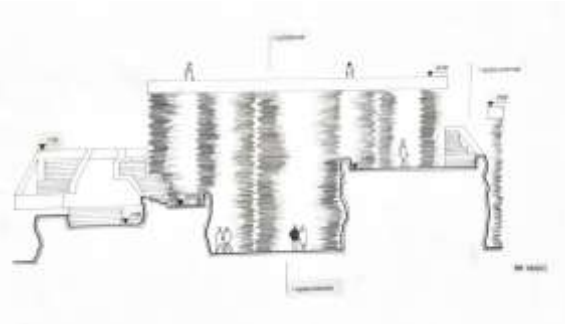

MAKET



453961 AHMET BEYAZ

KORKU TEMA PARKI

SENARYO

SENARYO: ZİYARETÇİ, GİRİŞTEN YÜKSELEN MERDİVENLERİ ÇIKARKEN SİRADAN DÜNYADAN UZAKLAŞIP KORKUNUN HÜKÜM SÜRDÜĞÜ BİR EVRENE ADIM ATAR. İLK KATTA YOL ÜÇE AYRILIR; BİR TARAFTA TİTREK ATEŞ IŞIKLARI ALTINDA GİZEMLİ HİKÂYELERİN ANLATILDIĞI KAMP ALANI, DİĞER TARAFTA KARANLIKTA BELİREN YARATIKLARA KARŞI MÜCADELE EDİLEN CANAVAR VURMA OYUN ALANI VE SON OLARAK SESSİZLİĞİN İÇİNDE HEDEFE ODAKLANMAYI GEREKTİREN OKÇULUK ALANI BULUNUR. BU ÜÇ DENEYİM, ZİYARETÇİYİ HEM FİZİKSEL HEM ZİHİNSEL OLARAK BİR SONRAKİ AŞAMAYA HAZIRLAR. ARDINDAN ÜST KATA ÇIKAN YOL, İKİ ANA KORKU ROTASINA AÇILIR: BİRBİRİNE GİZLİ GEÇİTLERLE BAĞLANAN ÜÇ FARKLI ODADAN OLUŞAN PERİLİ EV VE BİLİNMEZLİĞİN İÇİNDE İLERLENEN KARANLIK VADİ. PERİLİ EVDE HER ODA KORKUNUN BAŞKA BİR YÜZÜNÜ GÖSTERİRKEN, KARANLIK VADİ ZİYARETÇİYİ YÖN DUYGUSUNU KAYBETTİĞİ BİR ATMOSFERLE KARŞILAR. HER İKİ KORKU DENEYİMİ SONUNDA ZİYARETÇİLER AYNI NOKTADA BULUŞARAK KAFEYE ULAŞIR; BURADA GERİLİM SONRASI DİNLENME VE SOSYALLEŞME ALANI OLUŞUR. KAFENİN YANINDA YER ALAN ANFI, HİKÂYE ANLATIMLARI VE ETKİNLİKLERLE DENEYİMİ SÜRDÜRÜRKEN, EN SON TERASA GEÇİŞ YAPILIR VE ZİYARETÇİLER KORKUDAN ÇIKIP AÇIK HAVADA RAHATLAMA HİSSİYLE YOLCULUĞU TAMAMLAR

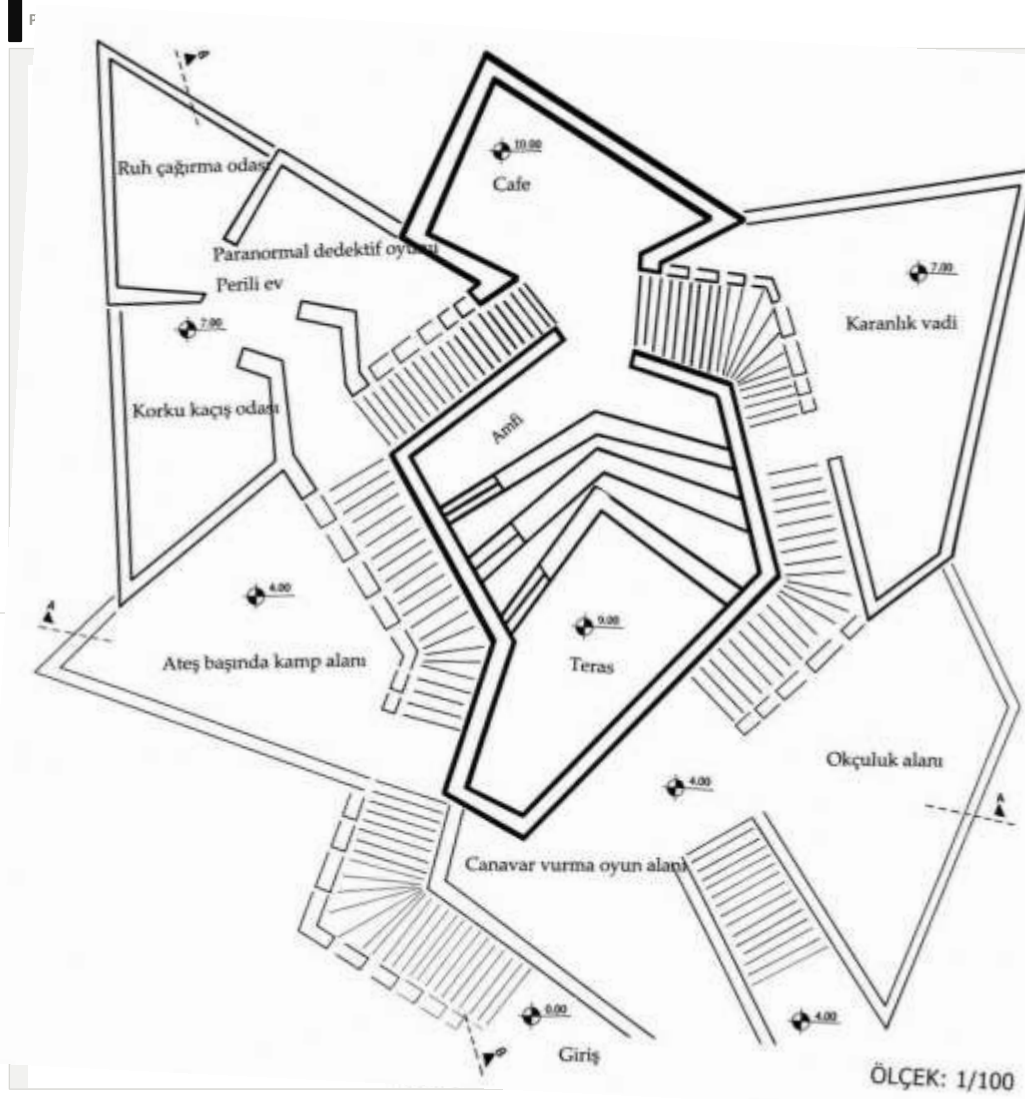

AA KESİTİ

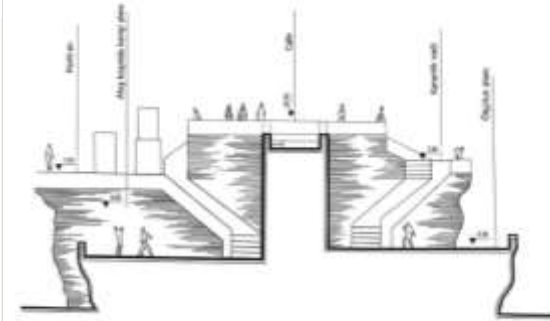

BB KESİTİ

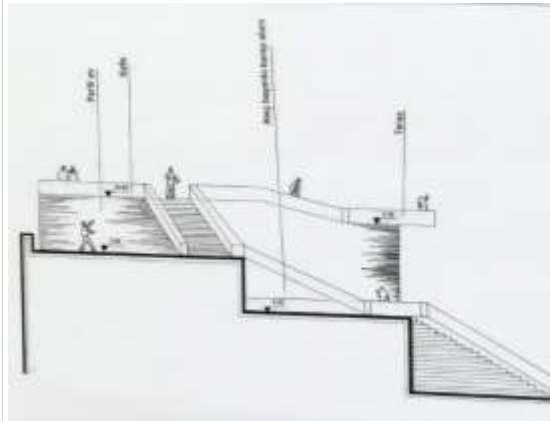

MAKET



S U A K T İ V İ T E M E R K E Z İ

453939 MEDİNE ÖZÇELİK

SENARYO

Şehir yaşamının yoğun temposundan uzaklaşmak isteyen ziyaretçi, su ve hareket odaklı deneyim alanına giriş yapar. Proje, farklı kotlarda oluşturulan işlevler sayesinde kullanıcıya sürekli değişen bir mekânsal deneyim sunmaktadır. Alan içerisinde yer alan geçişler, merdivenler ve köprü bağlantıları kullanıcıyı yönlendirirken aynı zamanda keşif hissini güçlendirmektedir. Alt kotlarda bulunan su aktiviteleri hareket ve enerjiyi ön plana çıkarırken, üst kotlara çıkıldıkça daha sakin ve dinlenmeye yönelik alanlar oluşmaktadır. Kafe ve oturma alanları sosyal etkileşimi desteklerken, havuz ve seyir noktaları kullanıcıya çevreyle görsel bağ kurma imkânı sağlamaktadır. Projenin merkezindeki köprü, farklı alanları birbirine bağlayan güçlü bir odak elemanı olarak tasarlanmıştır. Keskin geometrik formlar ve katmanlı yapı sayesinde mekân sürekli değişen perspektifler sunmakta; kullanıcıya hem dinamik hem de özgür bir deneyim yaşatmaktadır. Su, hareket ve manzara ilişkisini bir araya getirerek kullanıcıların aktif ve sosyal bir mekân deneyimi yaşamalarını amaçlamaktadır.

PLAN

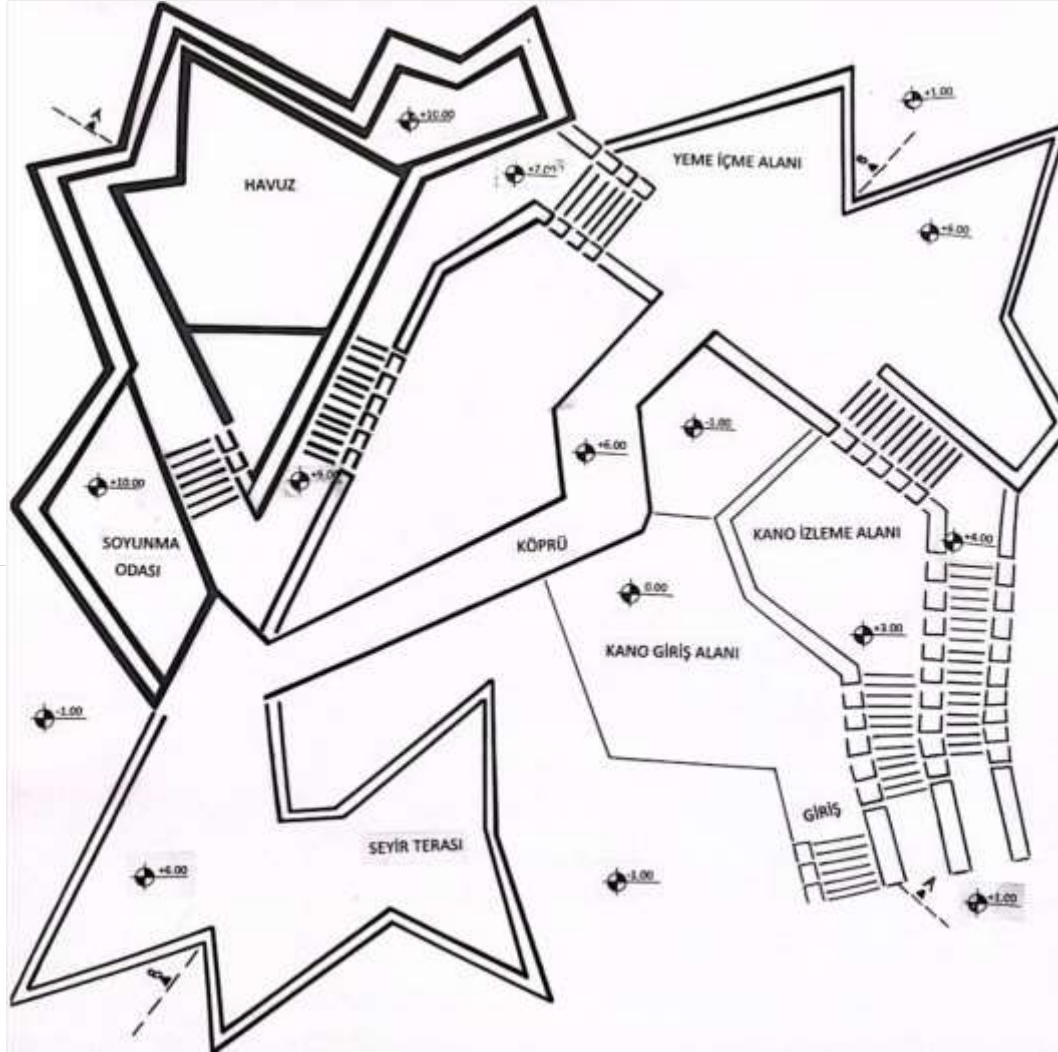

AA KESİTİ

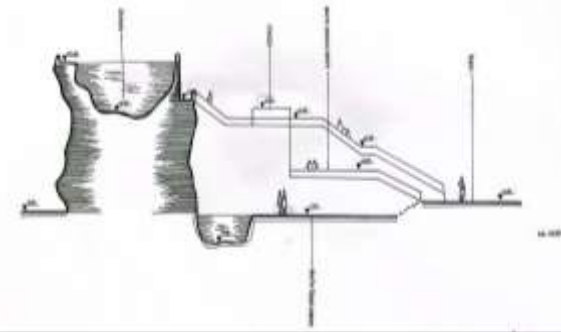

BB KESİTİ

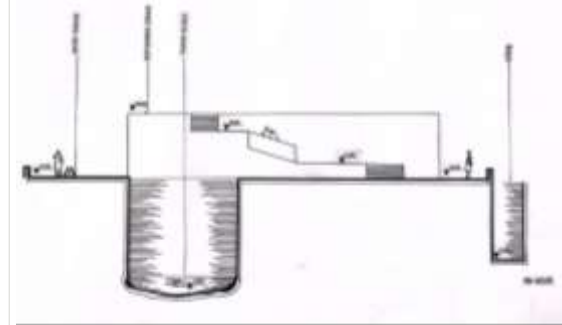

MAKET



453985 Nihal Şeyma Özdoğan

EchoWave

SENARYO

Arkadaşlarımla birlikte şehir hayatının yoğunluğundan uzaklaşıp müziği farklı bir atmosferde deneyimleyebileceğimiz bir mekan arıyorduk. Bu fikirle su üstü konser alanlarını araştırmaya başladım. Tasarlanan alanı ziyaret ettiğimizde su üzerinde konumlanan konser sahnesi, oturma alanları ve suya yansıyan ışıklar dikkatimi çekti. Mekanın açık ve akışkan yapısı, ziyaretçilere suyla iç içe bir deneyim sunuyordu. Gündüz sakin bir kamusal alan gibi görünen mekan, gece müzik ve ışıklarla canlı bir konser atmosferine dönüşüyordu. Bu alan, insanların su, doğa ve müzikle bir araya geldiği deneysel bir yaşam alanı olarak tasarlanmıştır.

PLAN

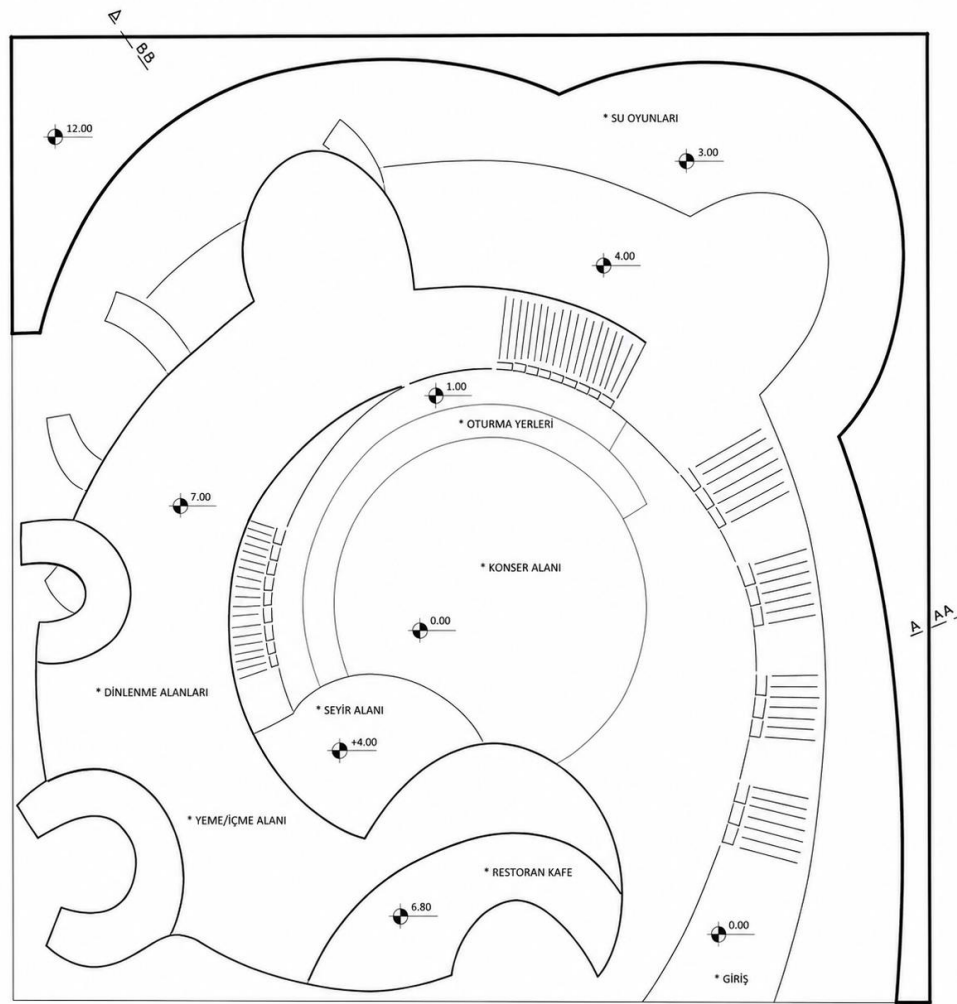

AA KESİTİ

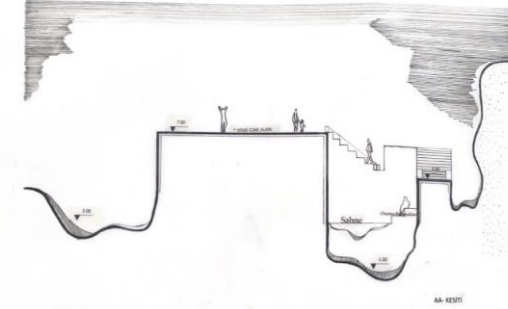

BB KESİTİ

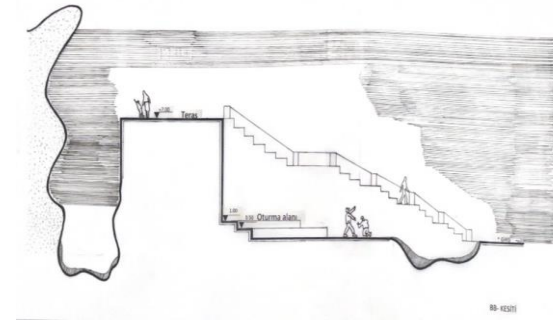

MAKET



453936 BETÜL ŞİMŞEK

SOKAK SANATLARI FESTİVALİ

SENARYO

SOKAK SANATLARI FESTİVALİ KONUSU YUKARI ÇIKILIP GİRİŞ YAPILDIKTAN SONRA ÇOCUK BÖLÜMÜ BİZİ KARŞILIYOR. MODEL TEKNE YÜZDÜRME HAVUZUNDA MAKET GEMİLERLE ÇOCUKLAR GEMİLERİNİ YARIŞTIRIYOR. HEMEN İLERİSİNDE DUYU YOLUNDA ÇEŞİTLİ HİSLER DUYUYORLAR. DAHA SONRA ZEMİN SOKAK OYUNLARINDA EĞLENİYORLAR. HEMEN SAĞ TARAFTA GIŞE VE WC BULUNUYOR. DAHA SONRA ÜST KOTA ÇIKIYORUZ. İNSANLARI ETKİLEYEN 3D ZEMİN SANATI BİR İLLÜZYON YARATILYOR. VE TERAS BÖLÜMÜMÜZDE SOKAK MÜZİĞİ DİNLETİLERİ YER ALIYOR. AYNI ZAMANDA İNSANLAR MANZARA EŞLİĞİNDE MÜZİK DİNLEYİP OTURUYORLAR. VE BU KOTTA DANIŞMA BULUNUYOR. VE ÜST KOTLARA DAHA ÇIKIYORUZ. BURADA DA SON TERASIMIZ VAR.SOKAK YEMEĞİ STANTLARIYLA MİSAFİRLER SOKAKTAN GELEN LEZZETLERİ TADIP MANZARA EŞLİĞİNDE OTURUYORLAR. SON ETKİNLİĞİMİZ İSE ETKİLEŞİMLİ DUVAR, BURADA İSE İNSANLAR DİLEDİĞİ GİBİ ÖZEL TASARLANMIŞ DUVARA DİLEDİĞİ RESMİ SANATI SERGİLİYORLAR. ORADA KULLANABİLECEKLERİ BOYALAR VE TÜM GEREKLİ MALZEMELER BULUNUYOR. VE BU DUVAR KENDİNİ TEMİZLİYOR.

PLAN

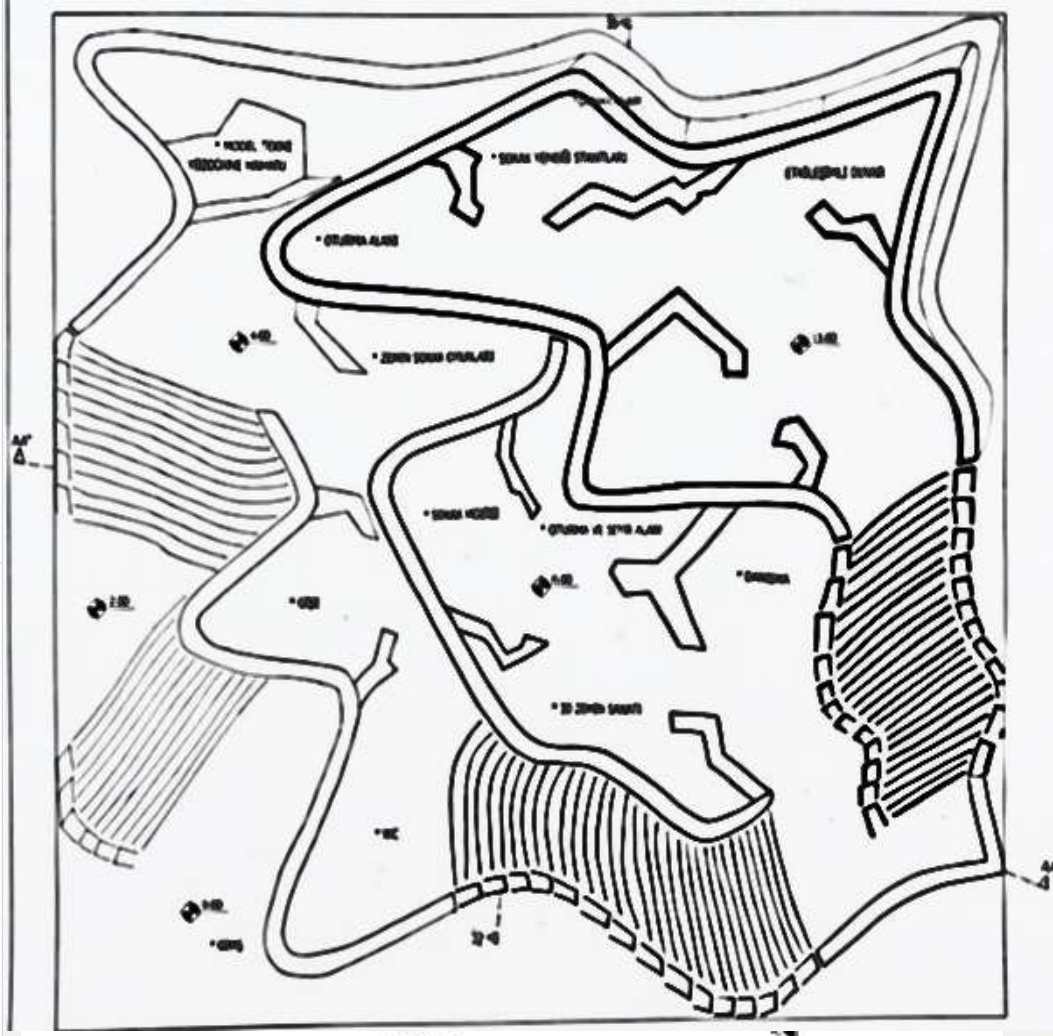

AA KESİTİ

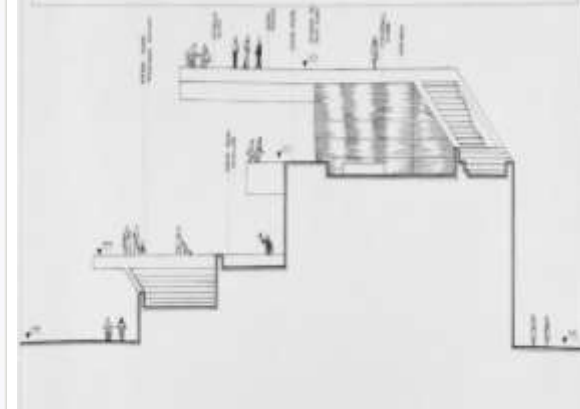

BB KESİTİ

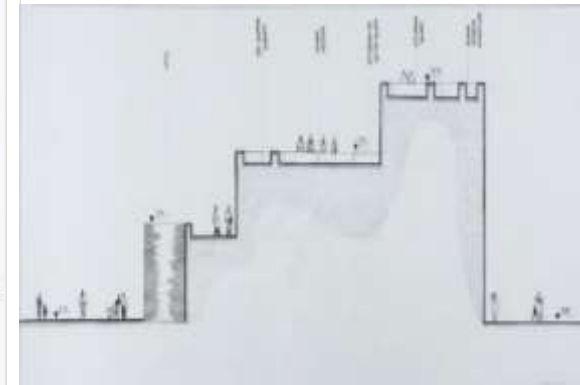

MAKET



MACERA PARKI

SENARYO

BU MACERA PARKI, ZİYARETÇİLERE DOĞA İÇİNDE KEŞİF, EĞLENCE VE ADRENALİN DENEYİMİ SUNAN ÇOK KATMANLI BİR YAŞAM ALANIDIR. PARK İÇERİSİNDE ZİPLİNE, TIRMANMA VE YÜRÜYÜŞ PARKURLARI GIBI MACERA ETKİNLİKLERİ; MANZARAYI İZLEMeye YÖNELİK SEYİR TERASLARI VE SOSYALLEŞME AMAÇLI YEME İÇME ALANLARI BULUNMAKTADIR. FARKLI KOTLAR VE TERASLAR SAYESİNDE KULLANICILAR PARK BOYUNCA SÜREKLİ DEĞİŞEN MEKÂNLAR VE DENEYİMLER YAŞAR.

PLAN

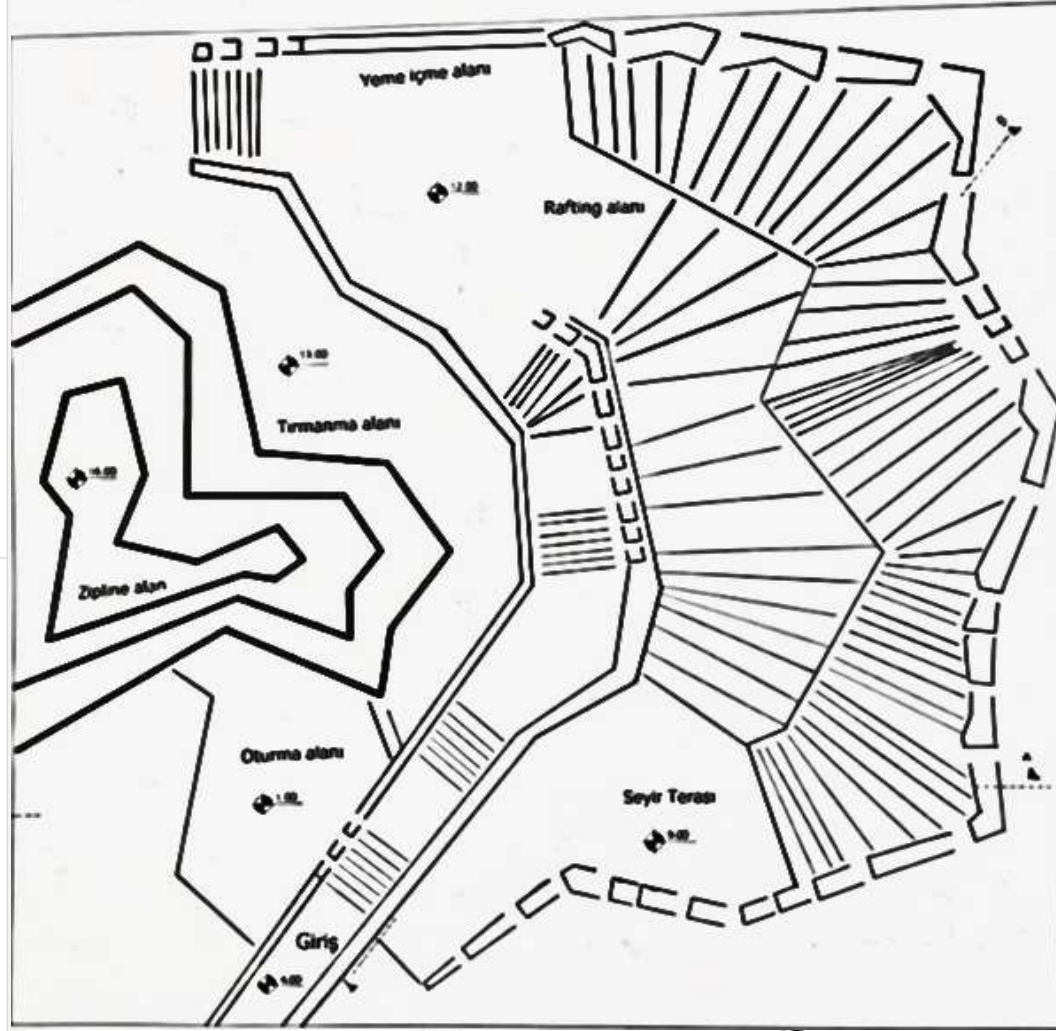

AA KESİTİ

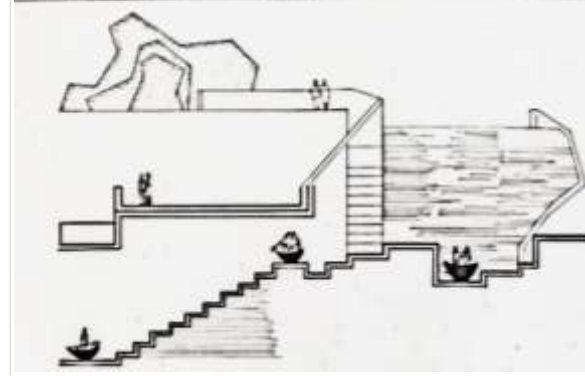

BB KESİTİ

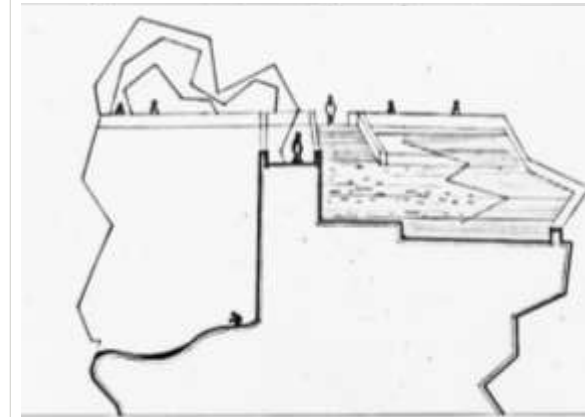

MAKET



PROF.DR.SERAP YILMAZ ve grubu

ÖĞRENCİLER

- 458384 Ecren Çolak
- 452578 Seher Alhoz
- 453959 Ela Hacıettaoğlu
- 444722 Elif Durna Toydemir
- 453971 Sudenaz Uzun
- 453957 Zeynep Altınışik
- 453937 Melis İnan

458384 ECREN ÇOLAK

DUYUSAL AKIŞ BAHÇESİ

SENARYO

Çocukların doğayla bağ kurabileceği, onları gündelik hayatın tekdüzelüğünden ve dijital dünyanın stresinden uzaklaştıracak bir mekân tasarlamak istiyordum. Temel amacımı; çocukların kendilerini keşfetmesi, duysal olarak gelişmesi, eğlenceli vakit geçirip anılar biriktirmesi olarak belirledim. Bu fikirler ışığında hayata geçirdiğim "Duyusal Akış Bahçesi", su ögesini sadece bir oyun elemanı olarak değil; mekânda ritim ve sakinleşme sağlayan temel bir araç olarak ele alıyor. Suyla temas öncesinde, çocuklara mekânsal bir okuma ve psikolojik hazırlık sağlayan bir gözlem alanı tasarladım. Bu eşik mekân, çocukların suyu korkutucu bir uyarıcı değil, kontrol edilebilir bir deneyim olarak keşfetmesini sağlıyor. Katmanlı su geçişleri ve ritimli olan su alanları, çocuklardaki güven duygusunu sağlamlaştırıyor. Yeşil alanlar ve koku hafızası aracılığıyla anıların pekişmesi, çocukların duysal uyarım ve keşfetme arzularını tetikliyor. Dinlenme ve seyir alanlarında mola veren çocuklar; sosyalleşme ihtiyaçlarını karşılarken bir yandan da gözlem yapabilme fırsatı buluyorlar. Duysal geçişlere olanak sağlayan bu tasarım; eğlence, ince motor gelişimi ve ritim algılama gibi çocukların gelişimine yön veren birçok etkinliği barındırarak, onların suya temas ettiği bütüncül bir yaşam alanı sunuyor.

PLAN

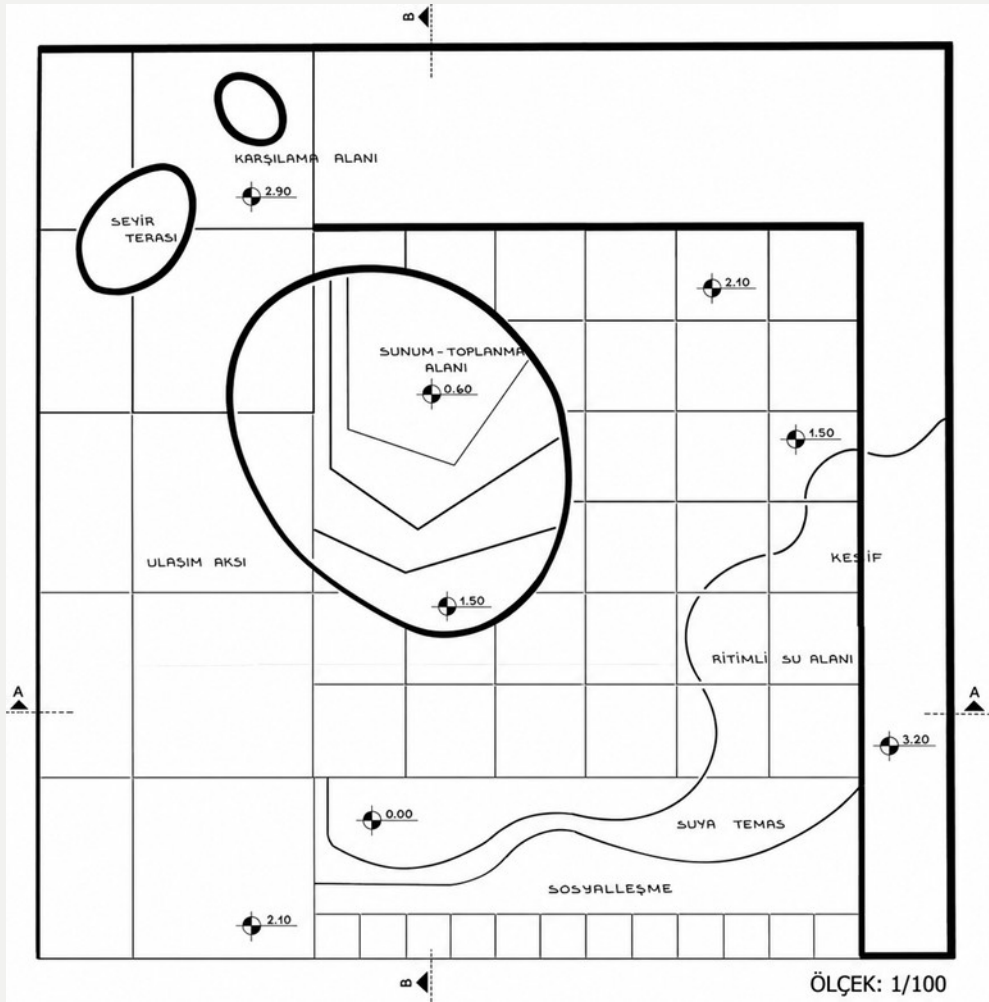

AA KESİTİ

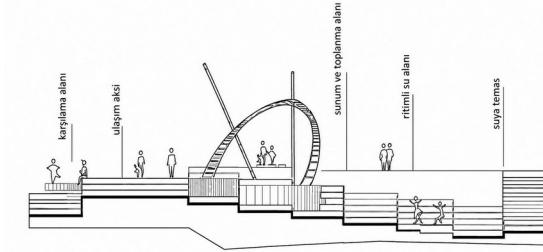

BB KESİTİ

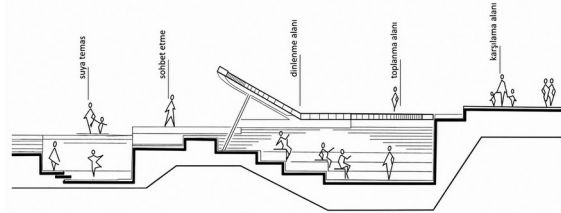

MAKET

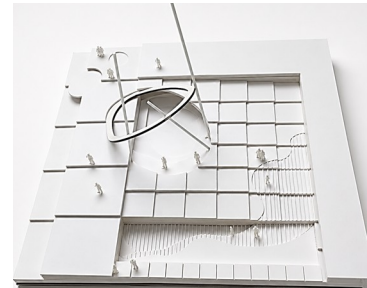
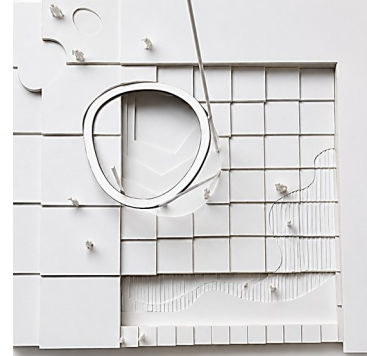
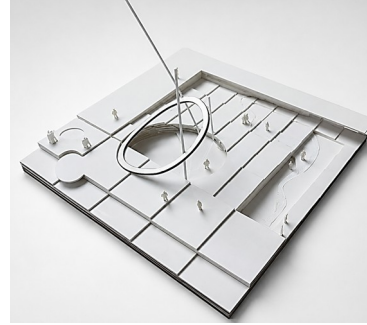

Suyun Sanata Dönüşümü

453959 Ela HACIFETTAHOĞLU

SENARYO

Bu projede artistik yüzmenin hareket dili ve suyla kurduğu ilişki mekansal tasarıma dönüştürüldü. Tasarımın çıkış noktası; ritim, denge, akış ve senkron kavramları oldu. Form oluşturulurken sporcuların su içindeki dönüşleri, dairesel hareketleri ve birbirleriyle olan uyumu referans alındı.

Mekânda keskin geçişler yerine akıcı formlar tercih edildi. Boşluk-doluluk ilişkisi, hareket hissini güçlendirecek şekilde kurgulandı. Kullanılan çizgiler ve yönlendirmeler kullanıcıyı belirli bir akış içinde ilerletmeyi amaçlıyor.

Projenin genel amacı, artistik yüzmenin estetik ve dinamik yapısını mimari bir dile çevirerek hareket hissi oluşturan bir tasarım ortaya koymak.

PLAN

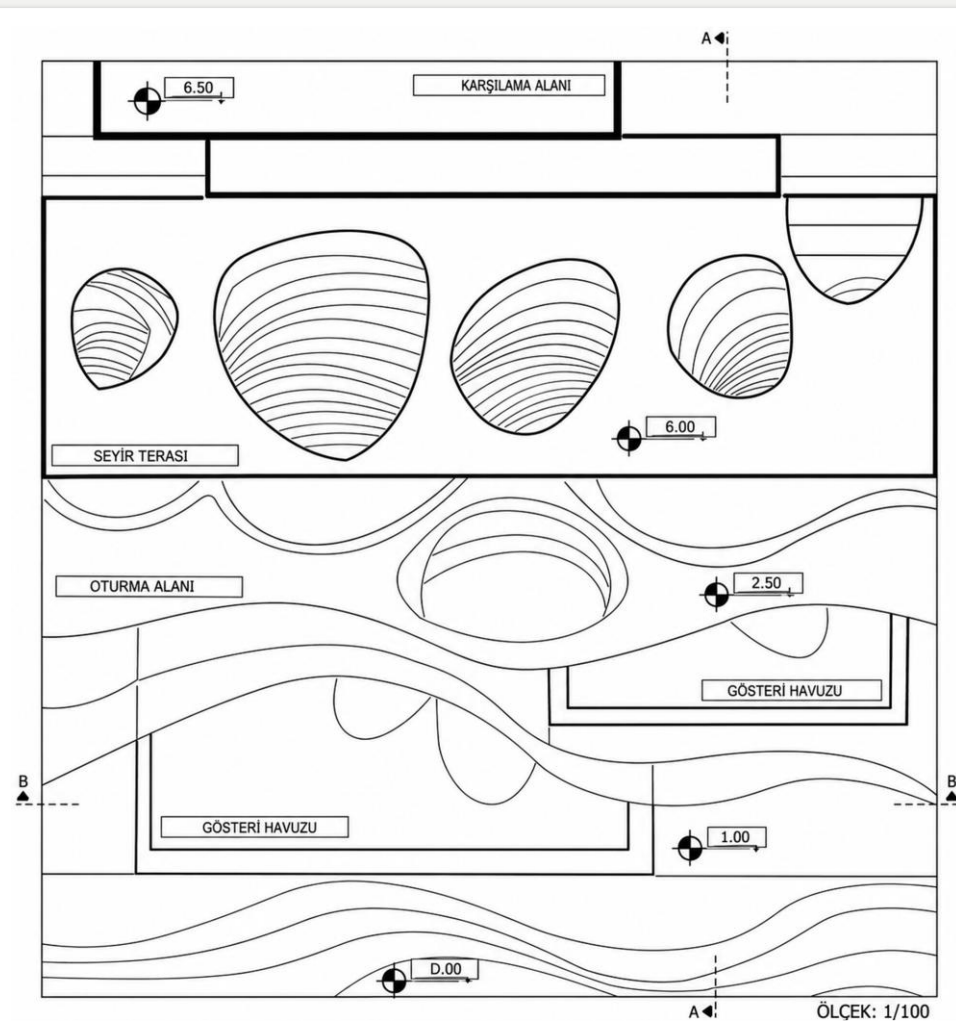

AA KESİTİ

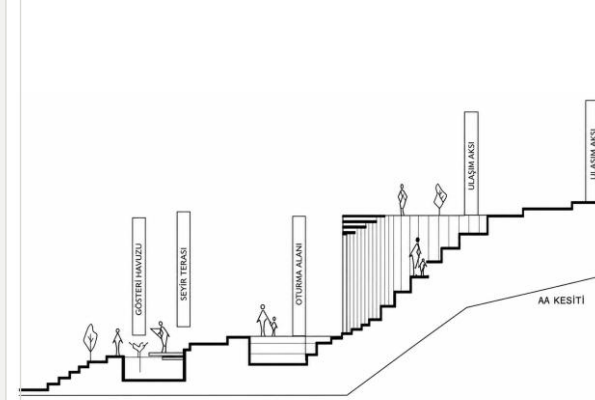

BB KESİTİ

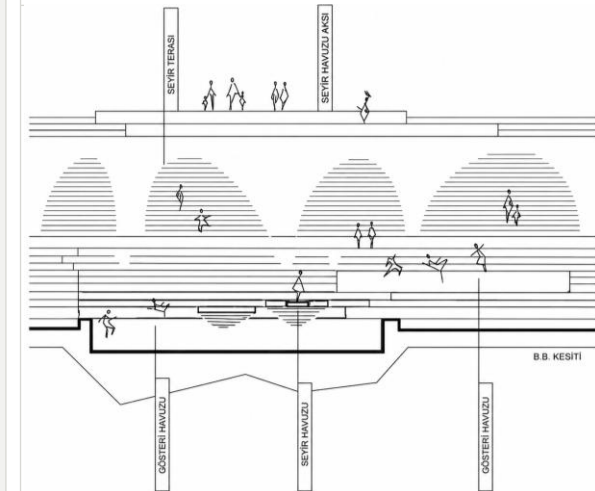

MAKET

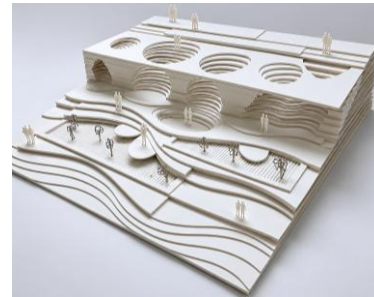
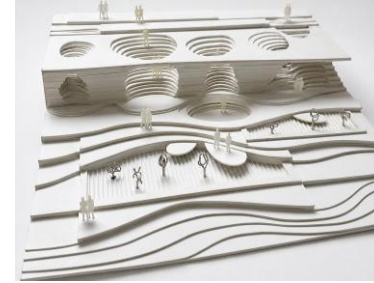
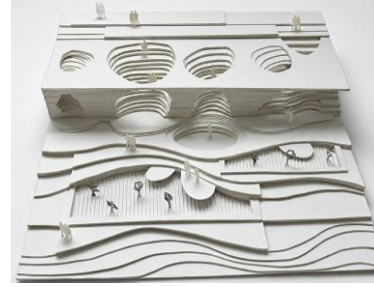

DOĞAYLA DİYALOG KURULAN SANAT PLATFORMU

453971 Sudenaz UZUN

SENARYO

Bu proje, doğa ile doğrudan temas kurulan tamamen açık alanlarda kurgulanmış bir sanat platformu olarak tasarlanmıştır. Mekân; doğal çevreyle bütünleşen sanat sergileme alanları ve çizim eğitim noktalarıyla, kullanıcıya üretim ve deneyimi bir arada sunar. Yapay sınırların minimumda tutulduğu bu kurgu, doğayı yalnızca bir arka plan değil, sürecin aktif bir parçası haline getirir.

Projenin temel amacı; bireyin doğayla kurduğu bağı güçlendirmek, sanatsal üretimi açık alan deneyimiyle desteklemek ve kullanıcıyı pasif bir izleyiciden aktif bir katılımcıya dönüştürmektir. Bu doğrultuda tasarım, sanatın doğa içinde üretildiği ve paylaşıldığı özgür, erişilebilir ve etkileşimli bir ortam oluşturmayı hedefler.

PLAN

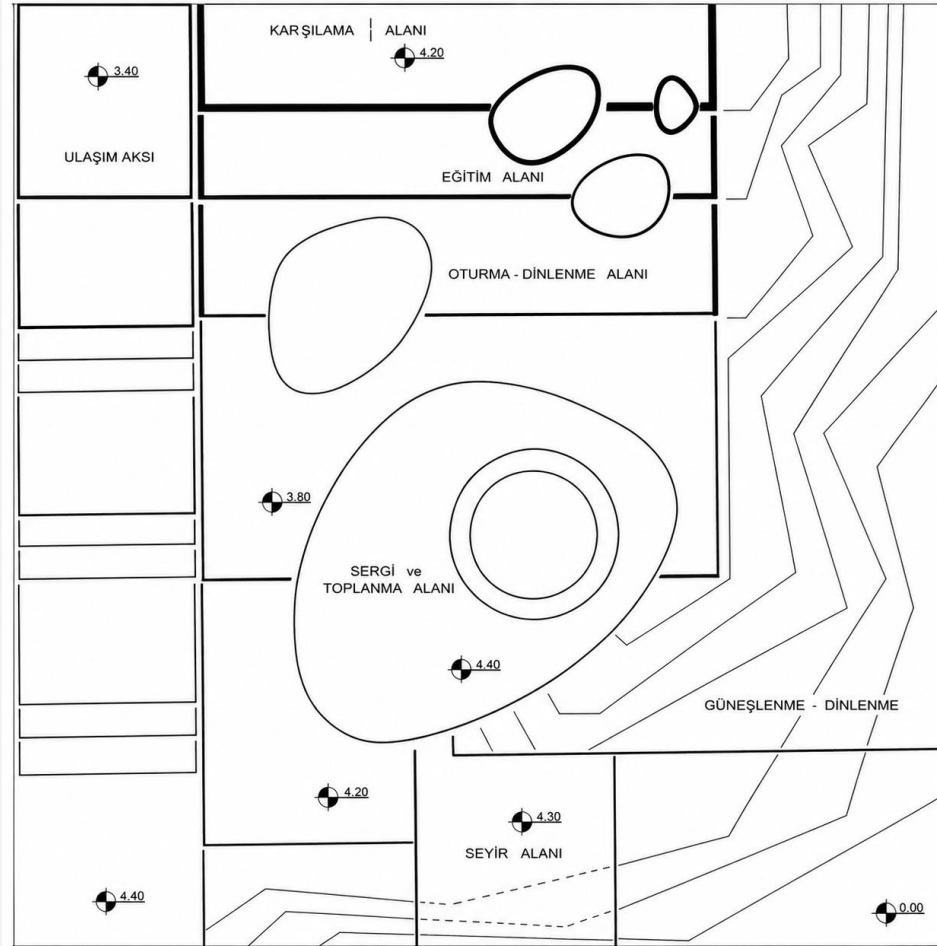

AA KESİTİ

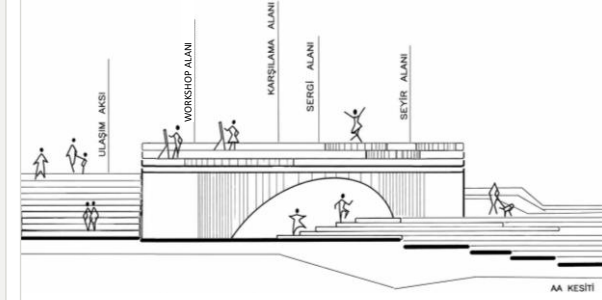

AA KESİTİ

BB KESİTİ

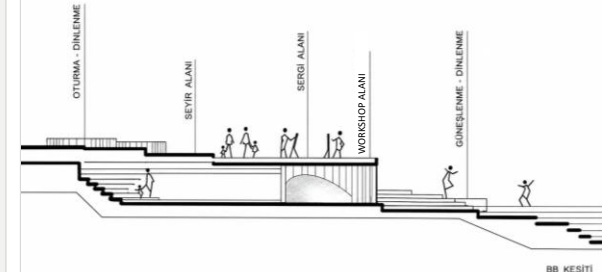

BB KESİTİ

MAKET

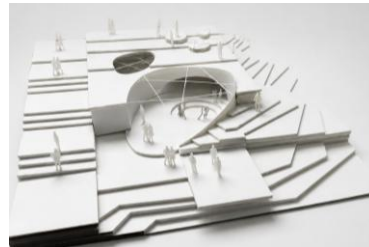
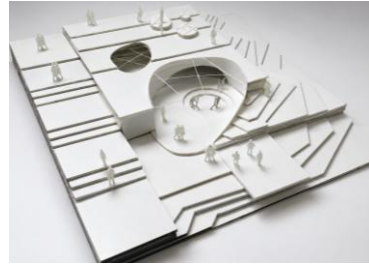

KAYARAK RİTMİ YAKALA ...

SENARYO

Bu alan; Kent dokusu içerisinde konumlanan ve kaykay sporunu odağına alan kamusal bir peyzaj alanı önerisidir. Alan; kaykayın keşfedildiği, öğrenildiği ve özgürce deneyimlendiği yaşayan bir açık hava zemini olarak tasarlanmıştır.

Proje yalnızca bir spor alanı değil; Kaykay deneyiminin yaşandığı, gençlere ve çocuklara yönelik eğitimlerin verildiği, kaykay kültürünün geliştiği ve paylaşıldığı, çok katmanlı bir kentsel açık alan kurgusudur.

«KAYKAY İLE DENGİYİ BUL,
RİTMİ YAKALA VE KAYMAYA
BAŞLA»

PLAN

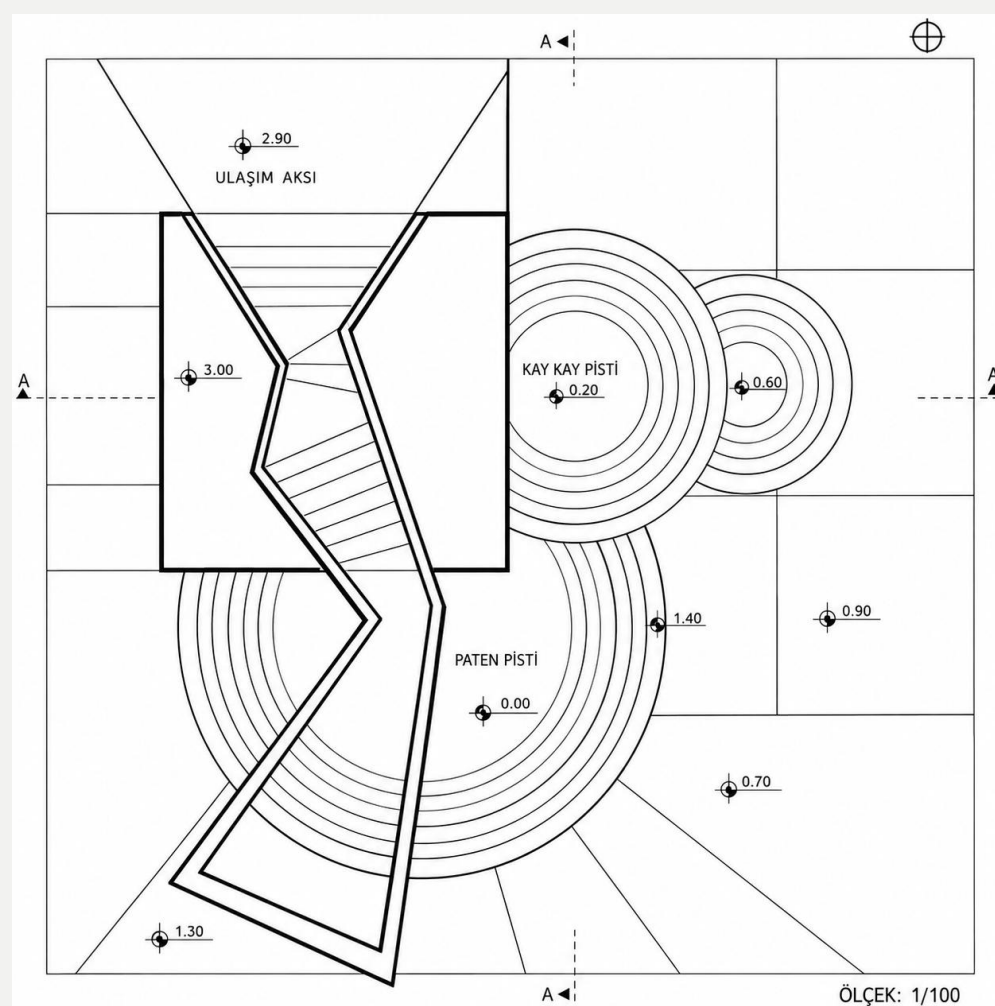

AA KESİTİ

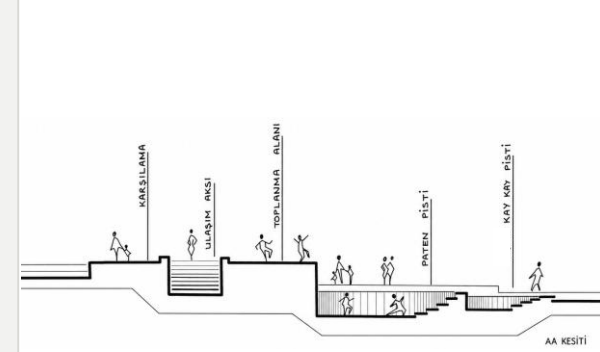

BB KESİTİ

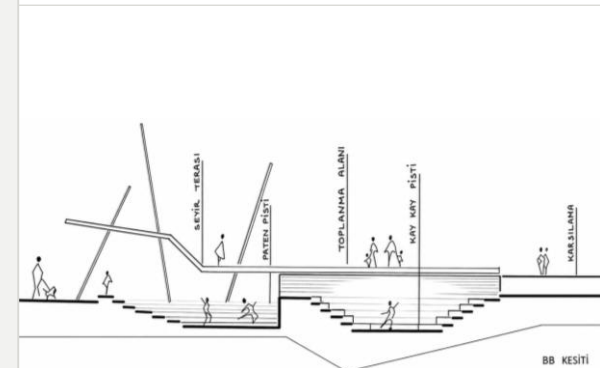

MAKET

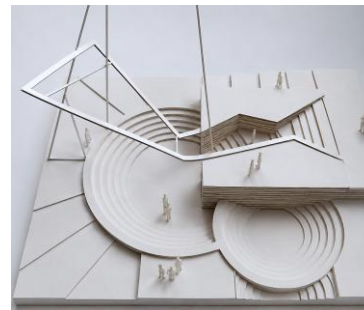
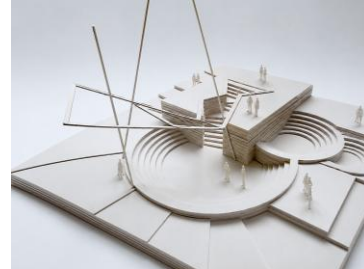

Yaşayan Botanik Atölyesi

444272 ELİF MİNA TOYDEMİR

SENARYO

Yaşayan botanik atölyesi peyzajı doğa, sanat ve kamusal yaşamı bir araya getiren deneyim odaklı bir mekan olarak tasarlanmıştır. Alan, yalnızca izlenen bir yeşil doku değil; gözlemlenen, üretilen ve kullanıcıyla etkileşim kuran yaşayan bir öğrenme ortamı sunar. Tasarımın merkezinde yer alan resim atölyesi, kullanıcıların doğadan ilham alarak üretim yapabildiği bir çalışma alanı olarak kurgulanmıştır. Atölyeyi çevreleyen gözlem bahçeleri, bitkilerin mevsimsel değişimlerini deneyimleme, doğayı farklı duyuyla algılama ve su ögesiyle aktif etkileşim kurma imkanı sağlar. Sergi alanı ise üretilen çalışmaların kamusal mekanda görünür olmasını sağlayarak kullanıcı ile sanat arasında etkileşim oluşturur. Sosyalleşme ve yeme- içme alanları, kullanıcıların bir araya geldiği, vakit geçirdiği ve mekan deneyimini güçlendiren dinlenme noktaları oluşturur. Böylece proje; doğa, eğitim, sanat ve sosyal yaşamı bütüncül bir peyzaj kurgusu içerisinde yeniden yorumlayan yaşayan bir kamusal mekan önerisi sunar.

PLAN

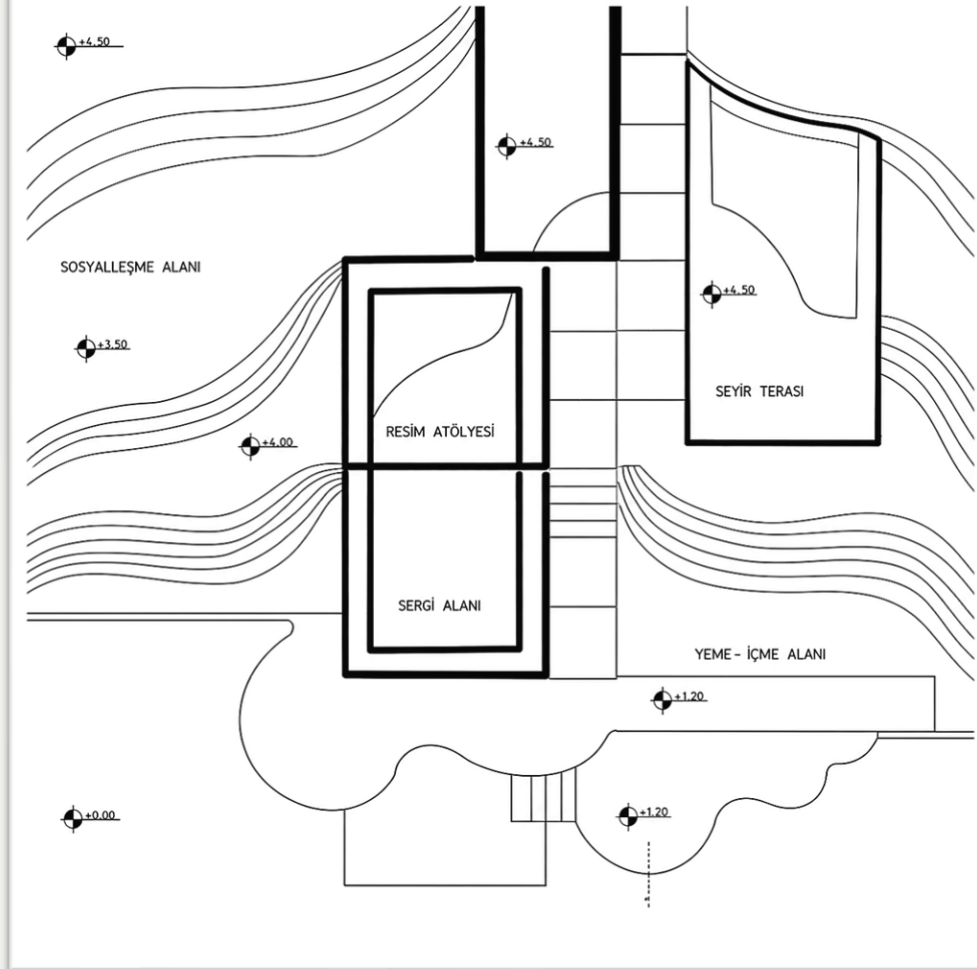

AA KESİTİ

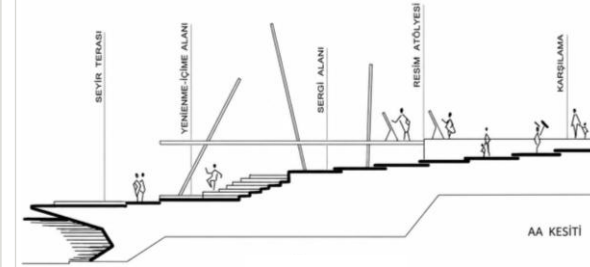

BB KESİTİ

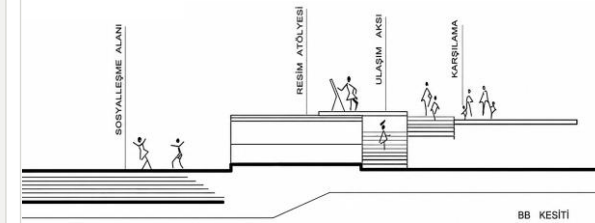

MAKET

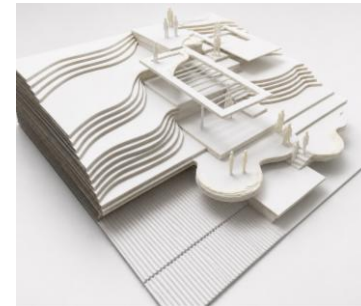
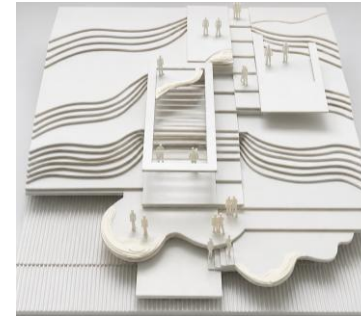
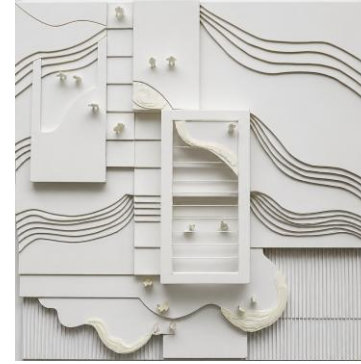

453937 MELİS İNAN

D e n e y S a h a s ı

SENARYO

Deney Sahası; bilimsel, teknolojik ve deneysel üretimlerin dönemsel programlarla açık alanda sunulduğu ve paylaşıldığı bir peyzaj mekanıdır.

Bu alan, üretimlerini görünür kılmak isteyen bireyler, öğrenciler ve araştırmacılar için kendilerini ifade edebilecekleri kamusal bir zemin oluştururken; ziyaretçilere yalnızca izleme değil, yaklaşma ve katılım imkanı da sunar.

Farklı dönemlerde değişen içeriklerle mekan; deney sunumlarına, prototip tanımlarına ve workshoplara ev sahipliği yapan esnek bir açık alan olarak çalışır.

PLAN

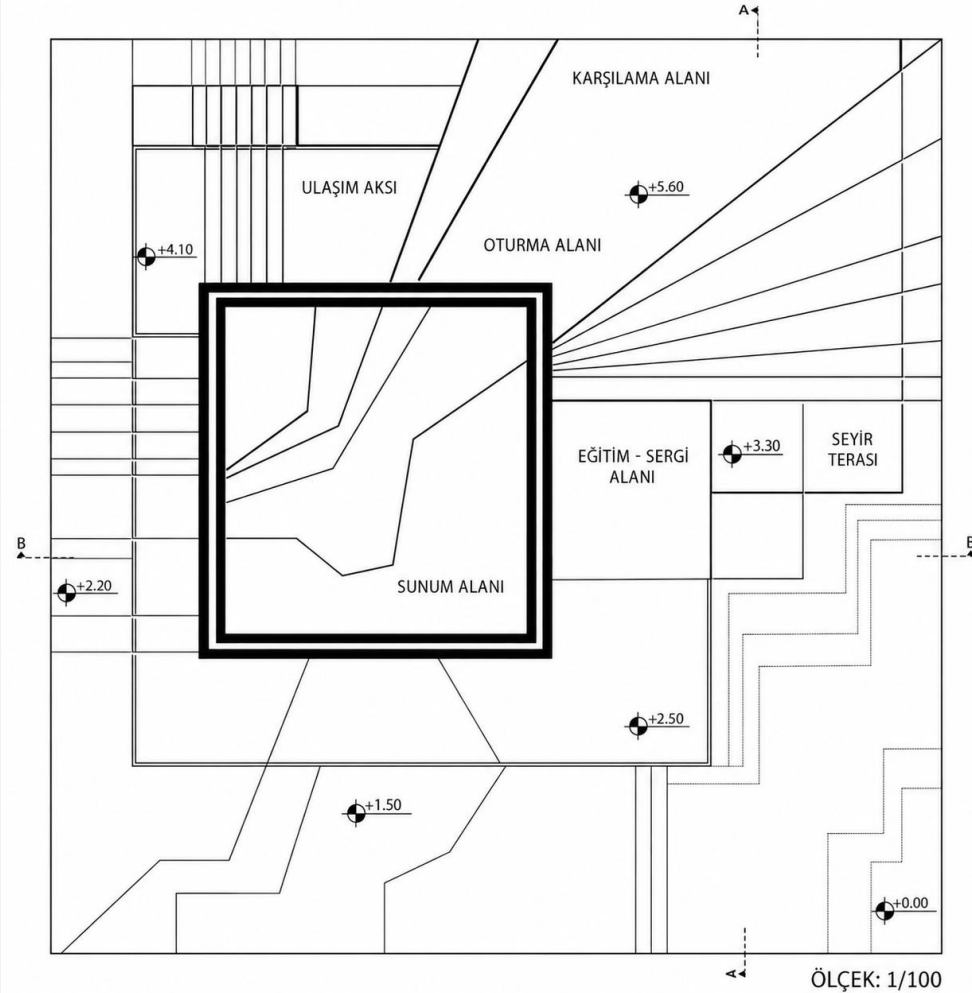

AA KESİTİ

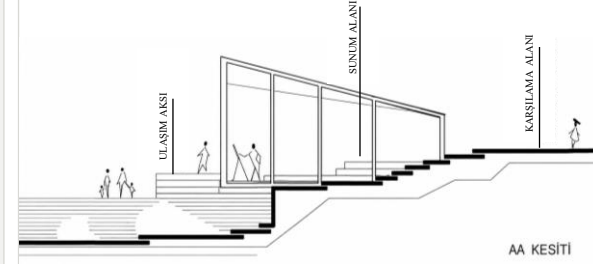

BB KESİTİ

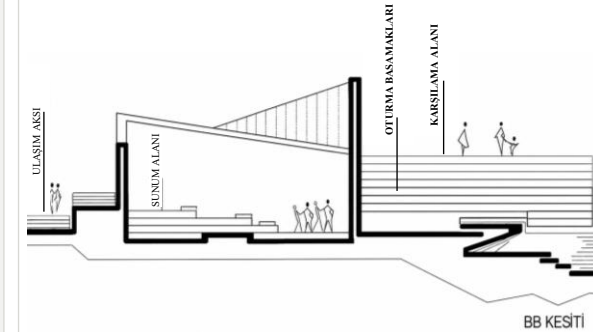

MAKET

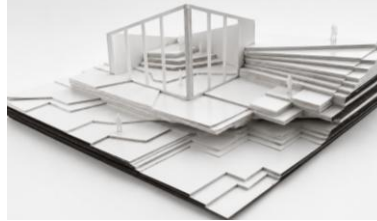
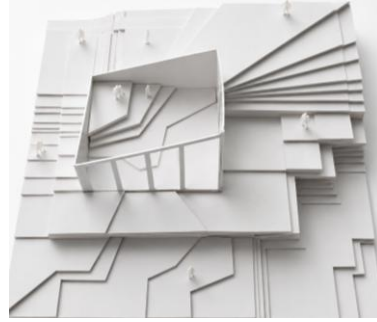

PROF.DR.TUĞBA DÜZENLİ ve grubu

ÖĞRENCİLER

- 453963 Berat Canpolat
- 453965 Dudu Örs
- 453946 İrem Kodal
- 458548 Melike Ayşe Muhcu
- 451792 Jassmin Santos
- 452788 Ebrar Moradođlu
- 453943 Zeynep Nilsu Şanlı

453965 DUDU ÖRS

E x t r e m e

SENARYO

Son dönemlerde insanların yalnızca kapalı alanlarda değil, açık alanlarda da verimli vakit geçirebileceği mekânlara ihtiyaç duyduğunu fark etmeye başlamıştık. Bu düşünceden yola çıkarak kullanıcıların hem çalışabileceği hem de sosyalleşebileceği katmanlı bir açık çalışma ve seyir alanı tasarladık. Mekâna girildiğinde kullanıcıları açık ders çalışma ve kitap okuma alanları karşılıyordu. Katmanlı yüzeyler kullanıcılara farklı oturma ve deneyim alanları sunarken, mekânın merkezinde yer alan boşluk tasarımın odak noktasını oluşturuyordu. Bu alanın alt kısmında daha sakin bir atmosfer sağlayan kitap okuma ve bireysel çalışma alanları bulunuyordu. Üst bölümde ise kullanıcıların manzarayı izleyebileceği ve açık havada çalışabileceği seyir alanları yer alıyordu. Çukurda kalan katmanlı bölümler ise dinlenme, kitap okuma ve sosyalleşme alanları olarak kurgulandı. Böylece proje, kullanıcıların hem bireysel hem de sosyal ihtiyaçlarına cevap veren çok işlevli bir kamusal mekân haline geldi.

PLAN

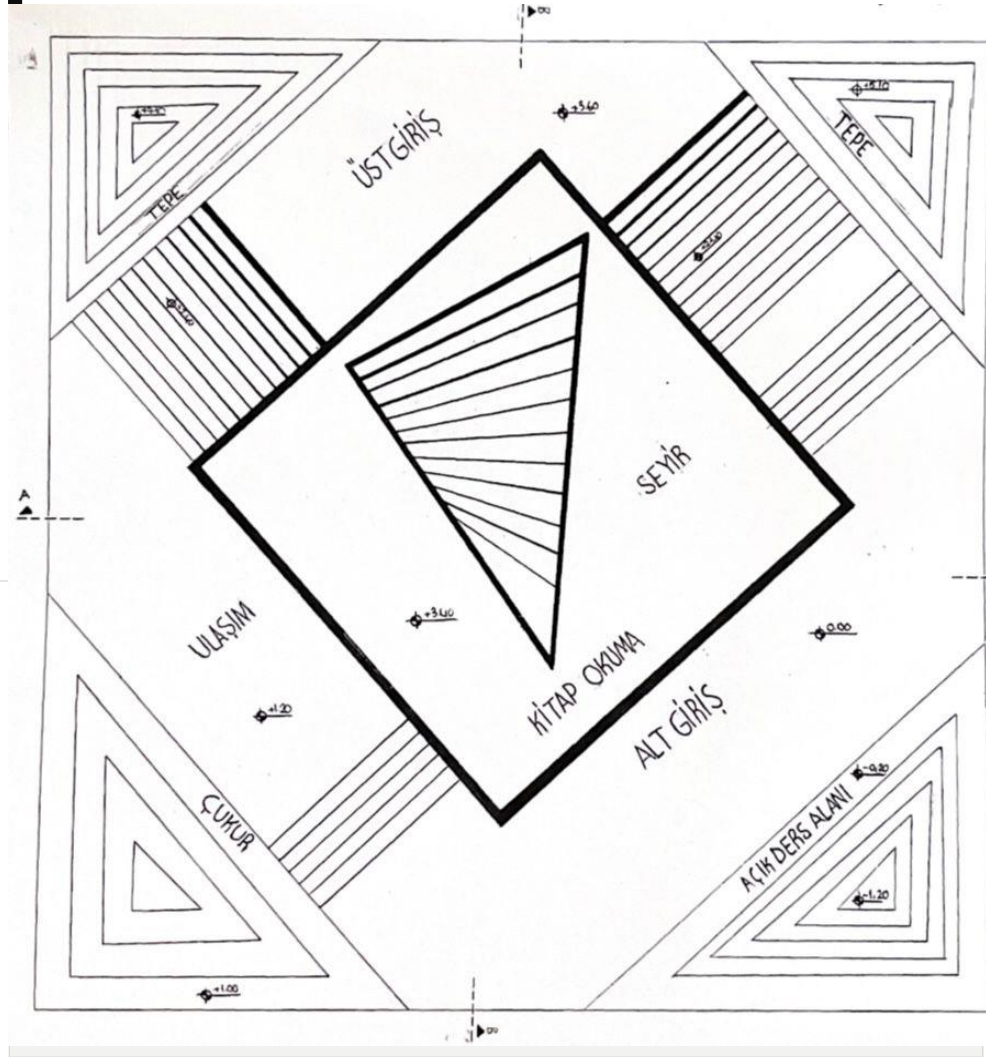

AA KESİTİ

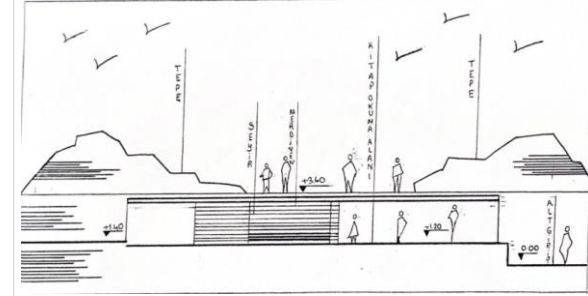

BB KESİTİ

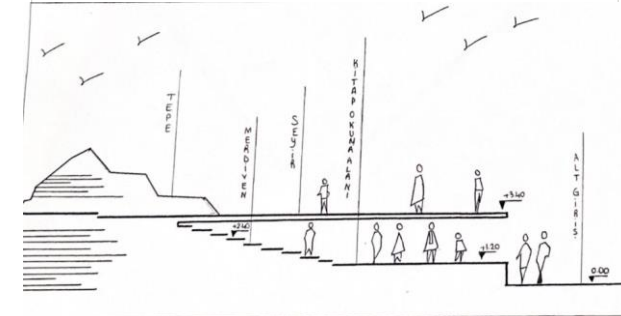

MAKET

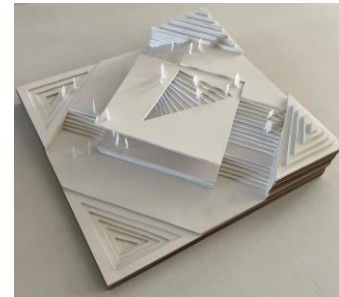

458548 Melike Ayşe Muhcu

Extreme

SENARYO

Arkadaşlarımla şehirde vakit geçirmek için yeni yerler arıyorduk. Burası doğası ve manzarasıyla insanı huzurlu hissettirecek, şehrin karmaşasından uzak, hem eğlenilebilecek hem de dinlendirecek bir yer olmalıydı. Biz de topografya ve denizin birleştiği bir alanda böyle bir proje yapmaya karar verdik. Bulduğunuz her konumdan denize bakarken derseniz amfimizde sergilenen çeşitli oyunları, tiyatroları, gösterileri izleyebilir, ailenizle, arkadaşlarınızla hoşça vakit geçirmek isterseniz bir yemeğe, kahveye çıkabilir, dinlenmek için seyir ve izleme teraslarımızda günün yorgunluğunu atabilirsiniz. Alanımızın en üstündeyse hem çocuklara hem de yetişkin bireylere uygun seminerlerin, derslerin alındığı, keyifli ve eğitici bir alanımız bulunmaktadır. Kısacası gürültüden, kalabalıktan arınmış arkasında dağ havası önünde deniz manzarası olan bu alanı yediden yetmişe herkesin faydalanabileceği, tekrar tekrar gelmek isteyeceği, bol kahaçalı anılar biriktireceği bir yere dönüştürmek istedik.

PLAN

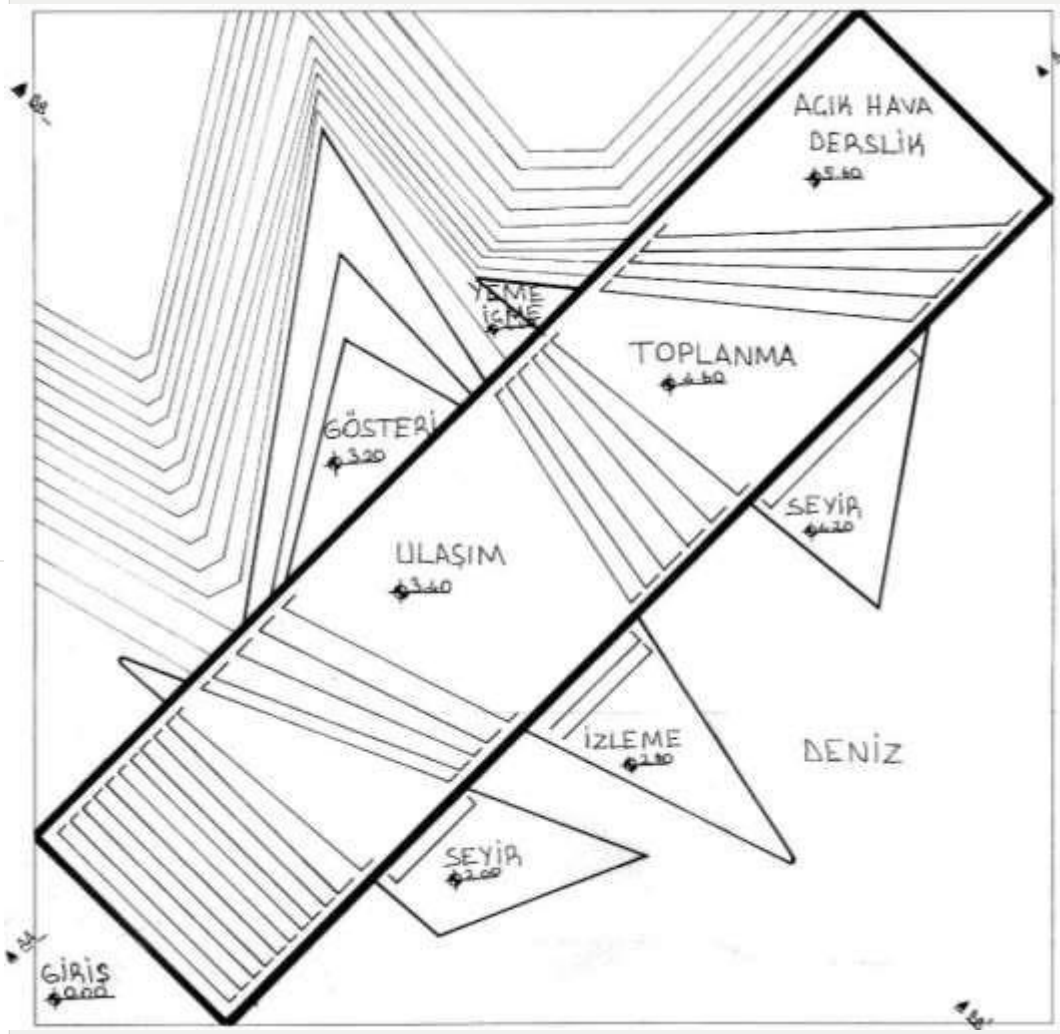

AA KESİTİ

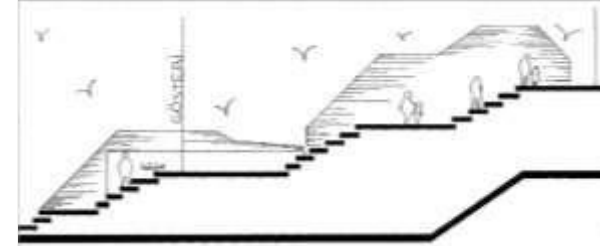

BB KESİTİ

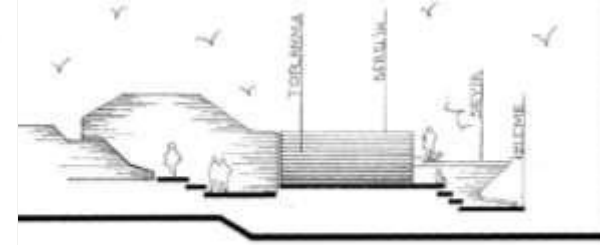

MAKET



453963 BERAT CANPOLAT

Orbital Loop

SENARYO

Tasarım, merkezde konumlanan çok amaçlı sahne alanı etrafında şekillenen bir kamusal toplanma mekânı olarak kurgulanmıştır. Dairesel form, kullanıcıları merkeze yönlendirerek odak noktası oluştururken, çevresindeki katmanlı kot farkları farklı kullanım senaryolarına olanak sağlar. Giriş ve Dolaşım: Kullanıcılar üst kotlardan alana giriş yaparak lineer ve kademeli yürüyüş yolları üzerinden mekâna dağılır. Toplanma ve Bekleme: Sahne çevresinde oluşturulan basamaklı oturma alanları, kullanıcıların bireysel dinlenme, bekleme ve sosyal etkileşim ihtiyaçlarını karşılayan yarı kamusal kullanım alanlarıdır.

Etkinlik Kullanımı: Merkezde yer alan çok amaçlı sahne, konser, söyleşi, performans ve kamusal etkinlikler için aktif kullanım alanı olarak tasarlanmıştır. Basamaklı kotlar doğal bir amfi düzeni oluşturarak izleyici ile sahne arasında güçlü bir görsel ilişki kurar.

Seyir ve Deneyim: Üst kotlarda yer alan dolaşım yolları, kullanıcıya farklı perspektiflerden mekânı deneyimleme ve sahneyi çeşitli açılardan izleme imkânı sunar. Sosyal Etkileşim: Etkinlik dışında sahne çevresi açık kamusal kullanım alanı olarak çalışır; oturma basamakları, yürüyüş aksları ve ara boşluklar kullanıcıların karşılaşma, sohbet etme ve kısa süreli vakit geçirme ihtiyaçlarını destekler.

PLAN

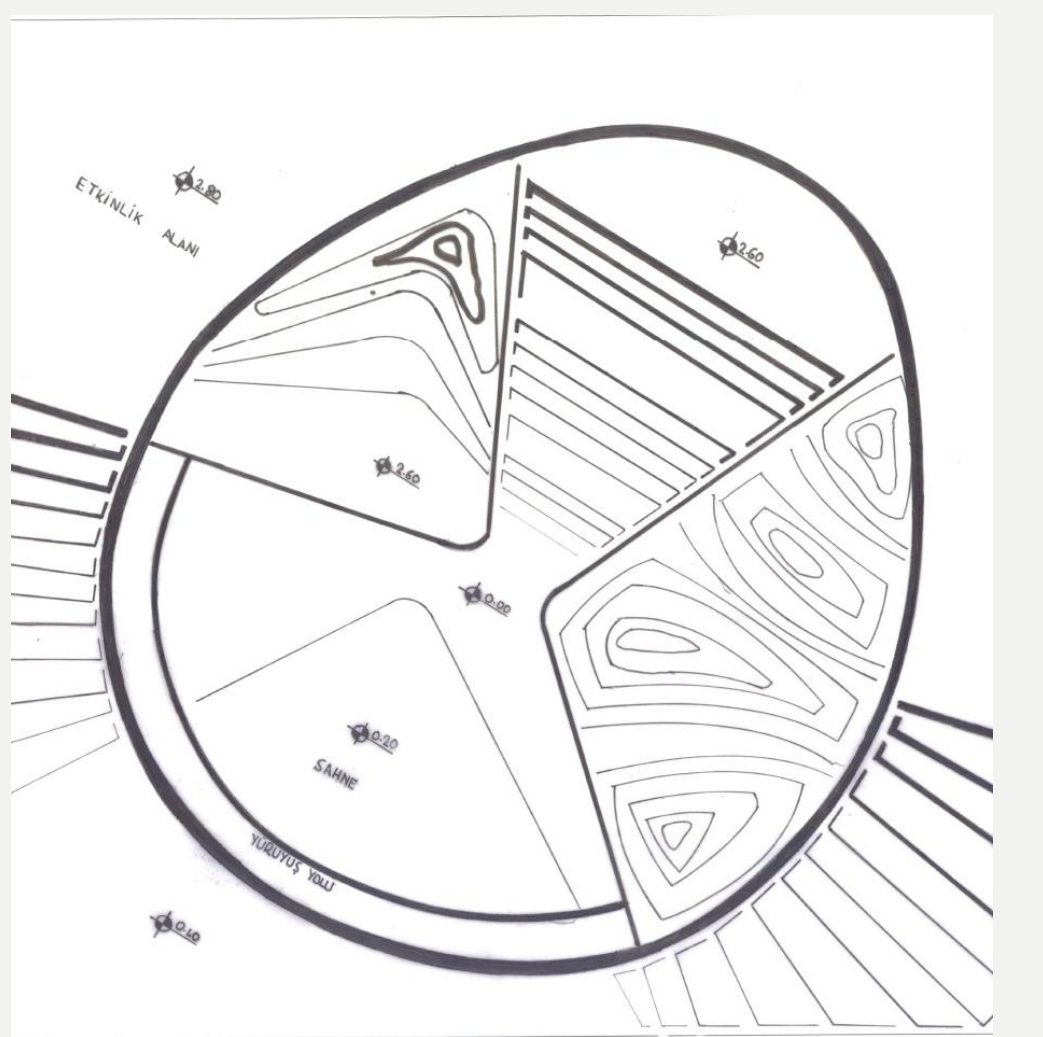

AA KESİTİ

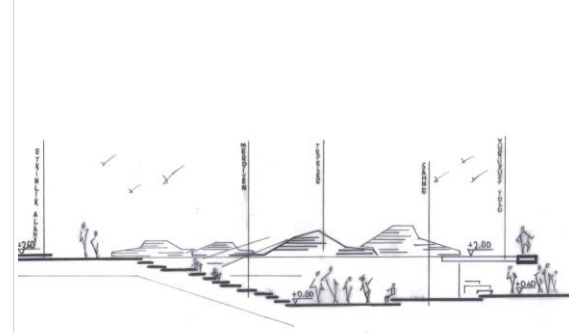

BB KESİTİ

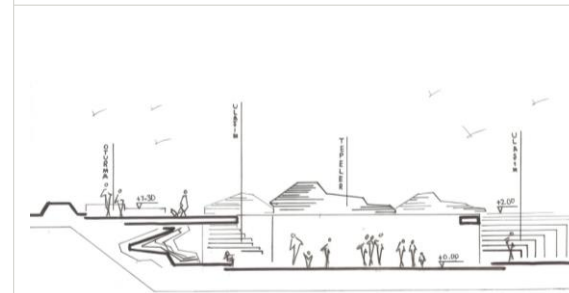

MAKET

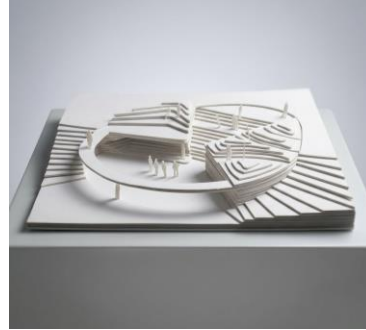

453943 ZEYNEP NİLSU ŞANLI

Nexus

SENARYO

Son zamanlarda yaratıcı sektörlerde üretim yapan insanların fikirlerini geliştirebilecekleri ve fiziksel üretime dönüştürebilecekleri alanların yetersiz olduğunu fark etmeye başlamıştık. Bu yüzden genç üreticileri bir araya getiren bir "Yaratıcı Endüstriler ve Üretim Merkezi" tasarlamaya karar verdik. Mekâna ilk girildiğinde kullanıcıları atölye alanları ve sergi mekânları karşılıyordu. Bu alanlarda hem üretim yapılabilir hem de ortaya çıkan işler sergilenebiliyordu. Alan içerisinde ilerledikçe tasarım stüdyoları ve ortak çalışma alanları karşımıza çıkıyordu. Burada kullanıcılar fikir alışverişi yapabiliyor ve projelerini geliştirebiliyordu. Daha yukarı bölümlerde ise 3D yazıcı ve prototipleme alanları ile seyir terasları bulunuyordu. Seyir terasları kullanıcıların hem manzarayı deneyimleyebileceği hem de sosyalleşebileceği alanlar olarak tasarlandı. Ayrıca merkez içerisinde girişimcilik eğitimleri ve proje sunum günleri için alanlar da yer alıyordu. Böylece mekân yalnızca bir üretim alanı değil, aynı zamanda yaratıcı insanları bir araya getiren sosyal ve kültürel bir buluşma noktası haline geliyordu.

PLAN

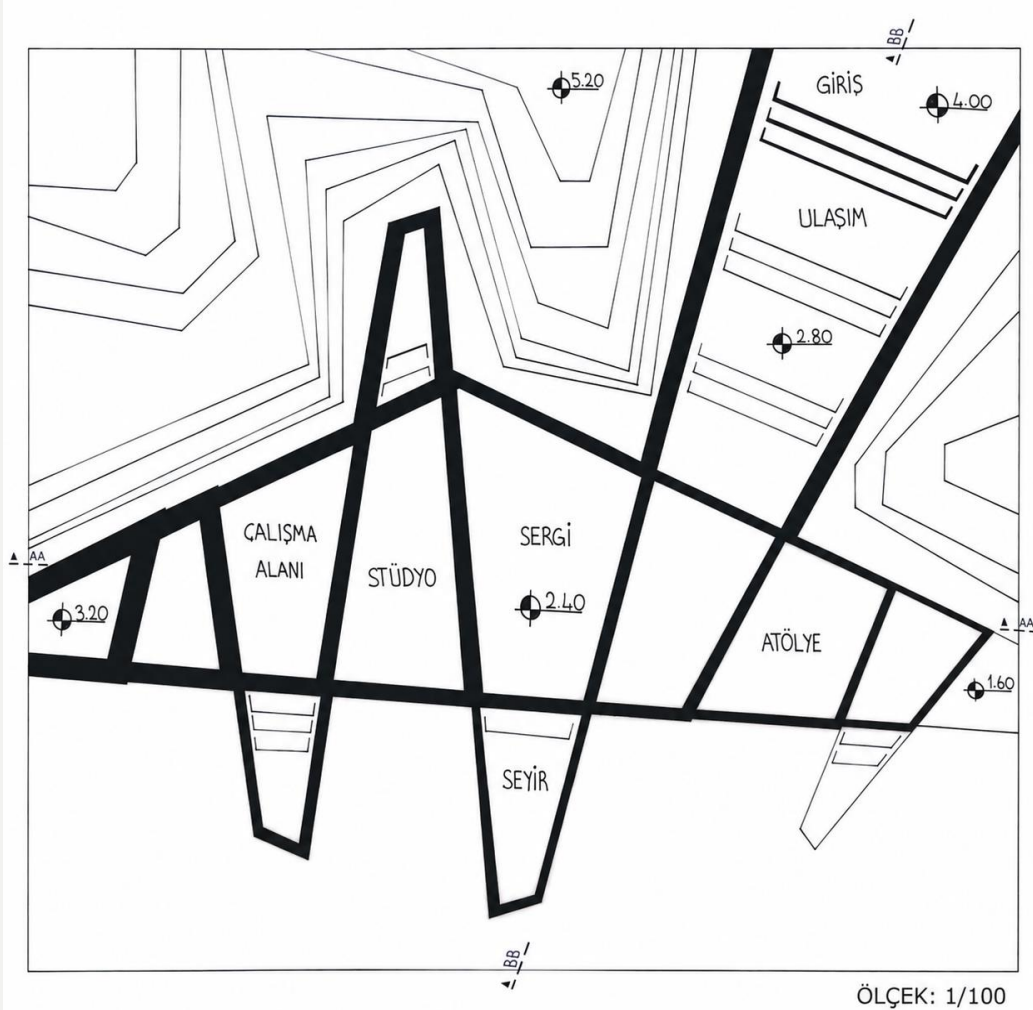

AA KESİTİ

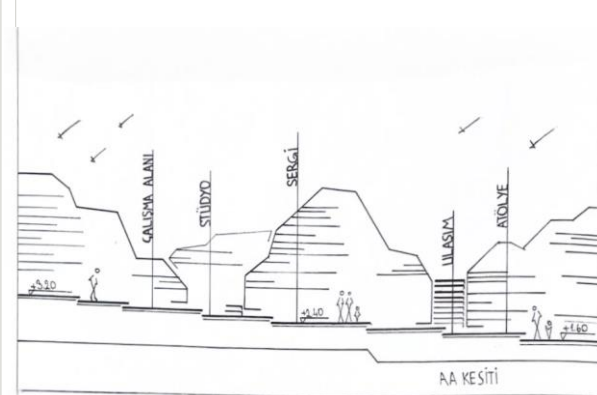

BB KESİTİ

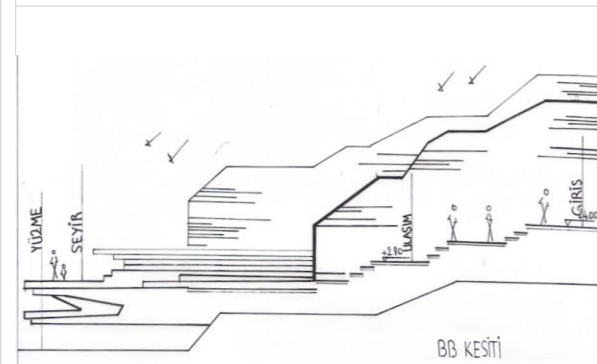

MAKET

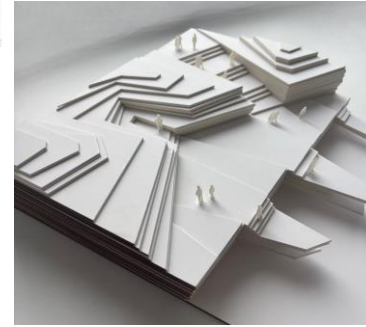
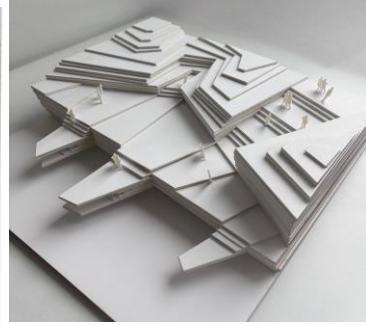

452788 EBRAR MORADAOĞLU

COAST

SENARYO

İnsanlar yalnızca izleyen değil, deneyim veren mekanlar tercih eder fikriyle yola çıkarak denizle bütünleşen, topoğrafyaya uyum sağlayan ve insanları bir araya getiren bir kıyı yapısı tasarlanmıştır. Arazi eğrileri korunarak şekillenen bu yapı, doğanın mevcut karakterini devam ettiren bir alan olarak düşünülmüştür. Mekana girişte kullanıcılar yaya aksı ve basamaklarla karşılaşmaktadır. Yapının merkezine ulaşıldığında kullanıcılar toplanma alanına geçmektedir. Bu alan insanların buluştuğu ve vakit geçirdiği ortak bir sosyal alan olarak tasarlanmıştır. Yapı içerisinde bulunan oyuk alanlar, suyla temas eden özel mekanlara dönüştürülmüştür. Bu alanlarda maket gemi yüzdürme etkinlikleri gerçekleştirilmektedir. Seyir alanları kullanıcıların hem denizi hem de yapı içerisindeki etkinlikleri farklı açılardan izleyebilecekleri şekilde tasarlanmıştır. Gösteri alanı ise yapının daha açık ve merkezi kısmında konumlandırılmıştır. Burada performanslar ve su temalı gösteriler düzenlenebilmektedir. Basamaklı topoğrafya kullanıcılar için doğal bir oturma düzeni oluştururken, mekanın farklı kotlardan algılanmasını sağlamaktadır. Böylece tasarlanan bu yapı yalnızca bir kıyı mekanı değil; insanların deniz, doğa ve birbirleriyle etkileşim kurduğu sosyal bir alan haline gelmektedir.

PLAN

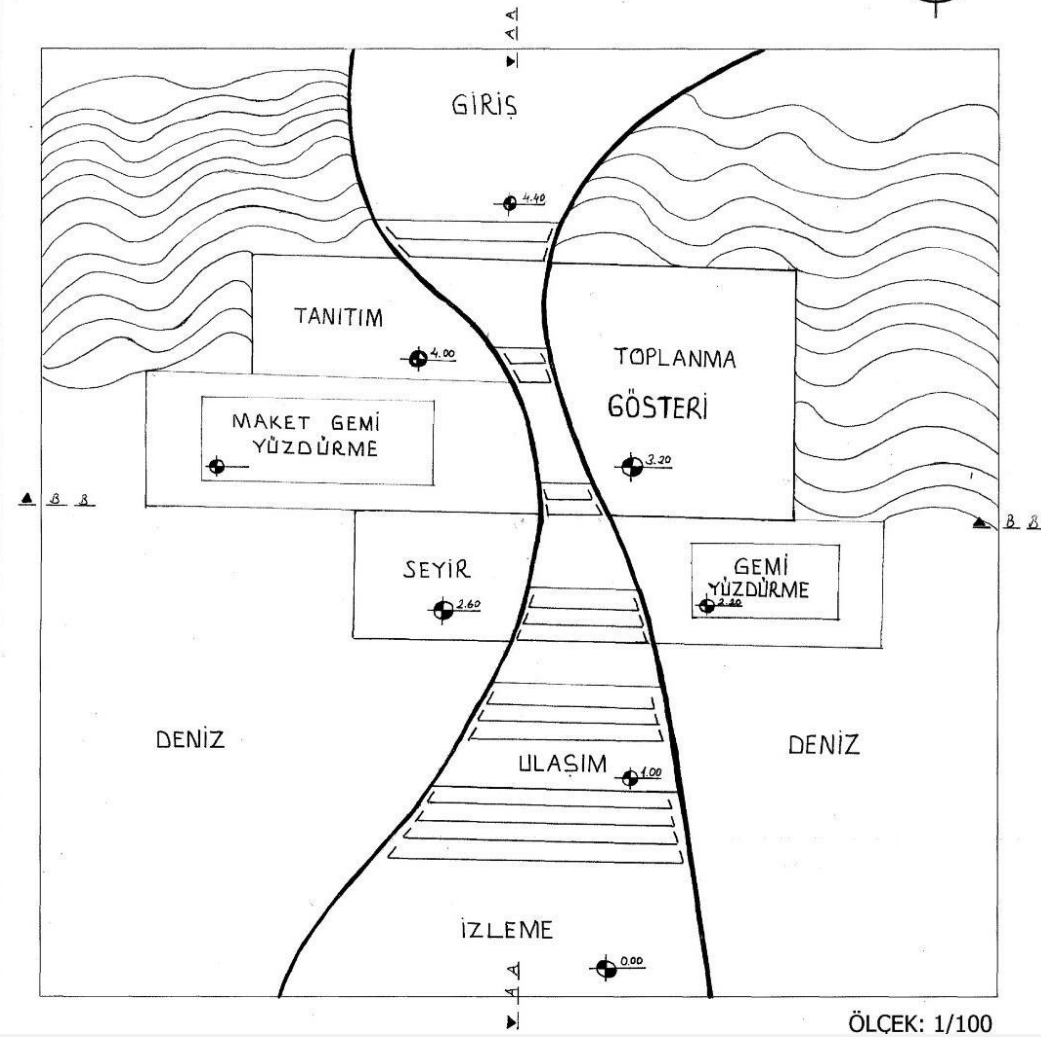

ÖLÇEK: 1/100

AA KESİTİ

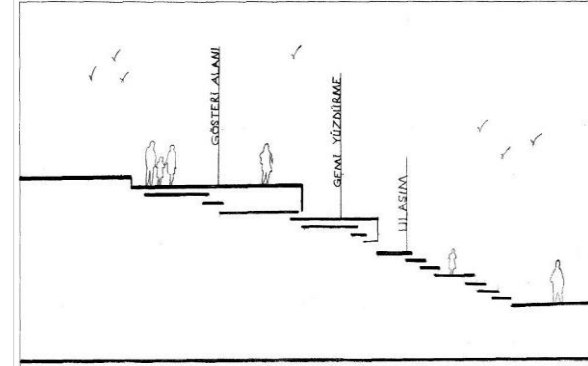

BB KESİTİ

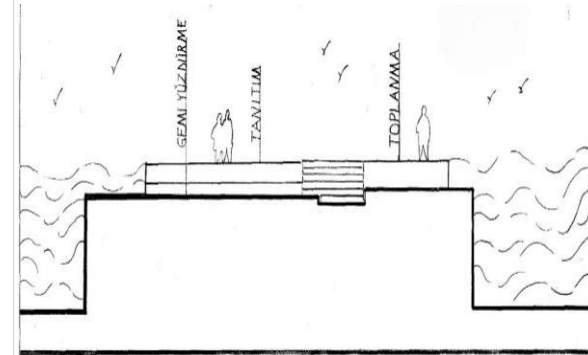

MAKET

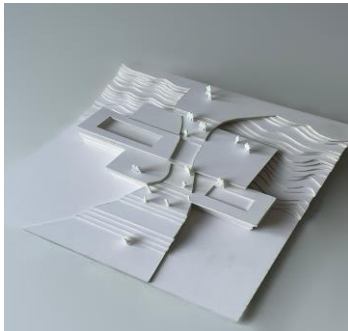
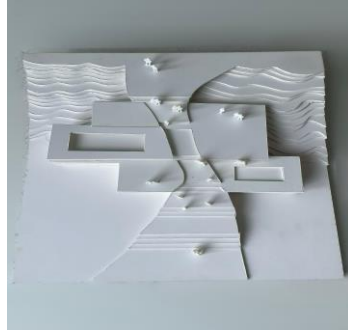
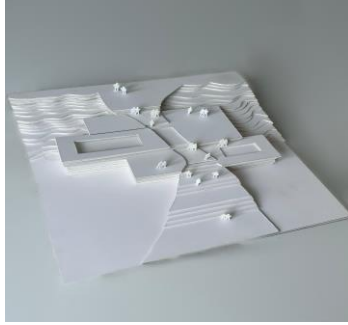

453946 İREM KODAL

E x t r e m e

SENARYO

Son zamanlarda kent içindeki kültürel ve sanatsal odakların, topoğrafya ve doğal çevre ile kurduğu bağın zayıfladığını ve kamusal alanların dinamik kullanıcı taleplerini karşılamakta yetersiz kaldığını fark etmeye başlamıştık. Bu yüzden, kentsel akış ile doğanın organik yapısını bir araya getiren, sanat ve sosyal etkileşimi topoğrafyanın katmanlarında eriten bir «Kültür, Sanat ve Performans Platformu» tasarlamaya karar verdik. Topoğrafyanın geniş konsollar ve yarı açık hacimler yarattığı bu bölgede, kullanıcılar hem kapalı alanda çağdaş sanat eserlerini deneyimleyebilmekte hem de doğanın kıvrımları arasına sızan açık hava enstalasyonlarını inceleyebilmektedir. Alan içerisinde ilerledike projenin ana omurgasını oluşturan, +4.40 kotundaki dinamik «Bağlantı Alanı» karşımıza çıkmaktadır. Bir açık hava meydanı olarak işlev gören bu kesişim noktası, farklı fonksiyonlar arasındaki sirkülasyonu sağlarken kullanıcıların duraklamasına ve fikir alışverişi yapmasına olanak tanımaktadır. Bu odaktan yukarı doğru uzanan sirkülasyon aksı bizi, projenin en yüksek kütlesi olan +6.80 kotundaki «Gösteri» alanına ulaştırır. Akustik performanslar, açık hava tiyatroları ve kolektif etkinlikler için tasarlanan bu ana kütlein alt kotunda yaratılan alan ise, gösteri öncesi ve sonrasında kullanıcıları ağırlayan yarı açık bir fuaye alanına dönüşmektedir. Alandaki yoğun sanatsal ve dinamik sirkülasyon, topoğrafyanın zikzaklı hatlarına eklenen «Kafe Alanı» ve seyir terasları ile soluklanmaktadır. Kullanıcıların manzara eşliğinde sosyalleşebileceği bu rekreasyon alanları, mikro-meydanlar yaratarak mekandaki kalış süresini uzatmaktadır. Tüm bu senaryo, alanın çeperinden geçen kesintisiz bir «Ulaşım» koridoru ile desteklenerek engelsiz ve lojistik açıdan güçlü bir sirkülasyon ağı oluşturmaktadır. Böylece mekân yalnızca durağan bir kültür merkezi değil; doğayla, kentle ve yaratıcı kitlelerle bir araya gelen, yaşayan sosyal bir platform haline gelmektedir.

PLAN

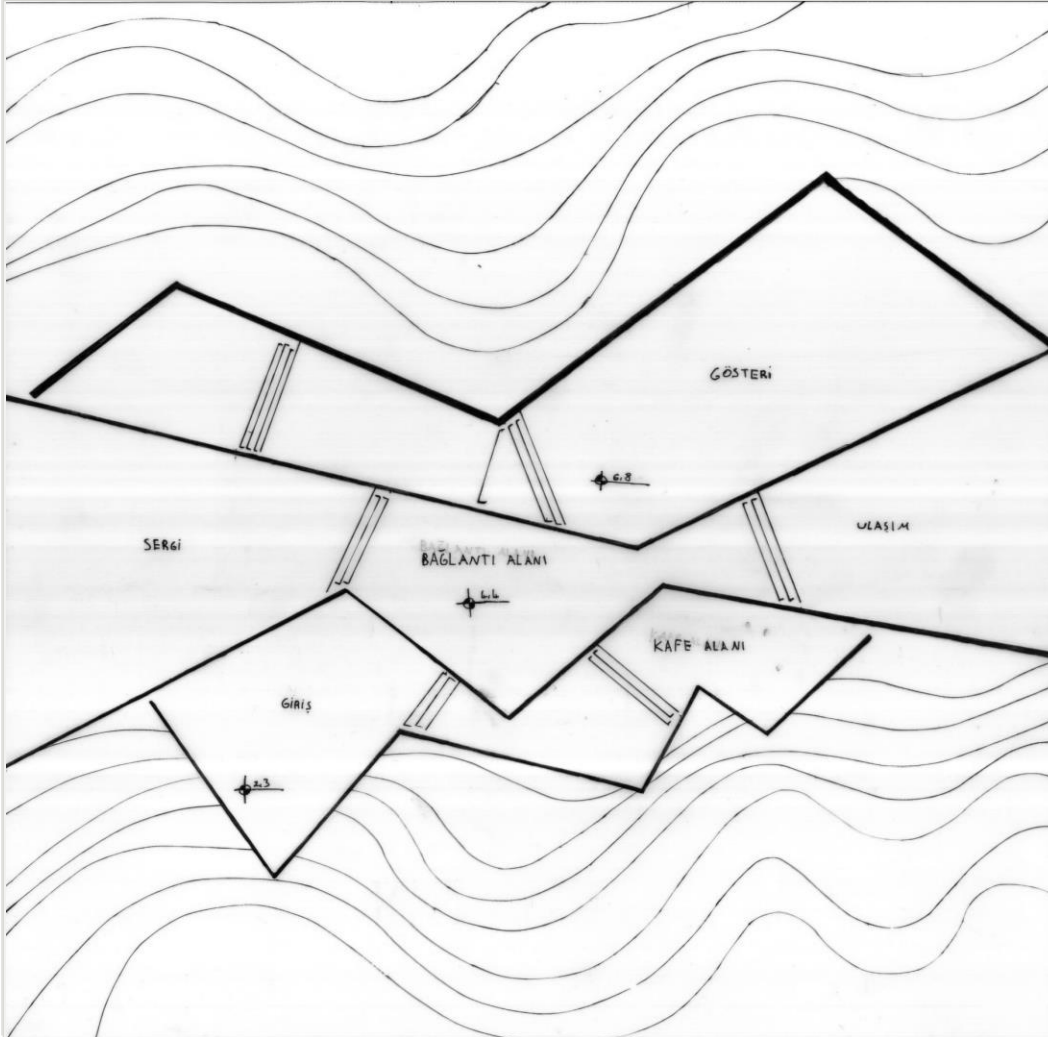

AA KESİTİ

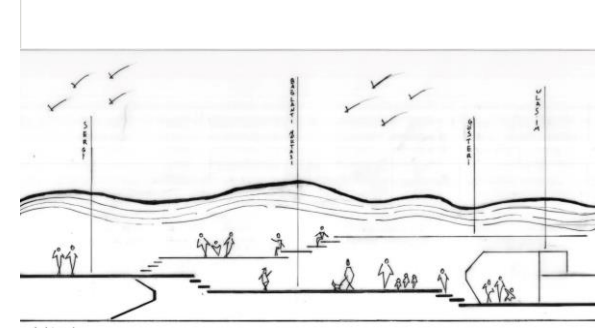

BB KESİTİ

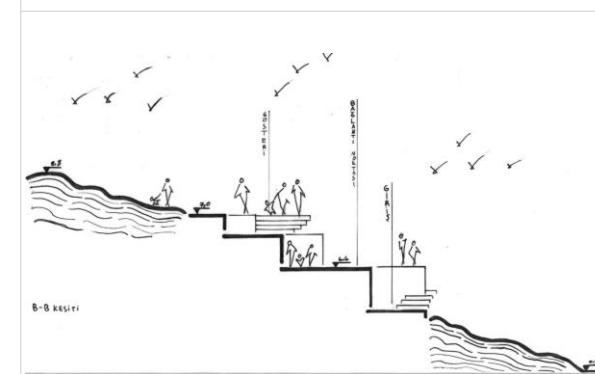

MAKET



Tectonic Theater

451792 JASSMİN SANTOS

SENARYO

Geçtiğimiz hafta arkadaşlarımızla birlikte şehirdeki kapalı ortamlardan farklı olarak daha açık, manzarayla iç içe bir performans alanı deneyimlemek istiyorduk. Araştırma yaparken deniz kıyısında, topoğrafyanın içine yerleştirilmiş açık hava tiyatrosundan bahsedildiğini gördük ve gün batımından önce alanı ziyaret etmeye karar verdik. Alana ulaştığımızda ilk dikkat çeken şey, arazinin içinden çıkıyormuş gibi görünen zikzak teraslardı. Bu katmanlı oturma alanları kullanıcıları merkeze yönlendirirken aynı zamanda deniz manzarasının hissedilmesini sağlıyordu. Bazı insanlar kademeli oturma alanlarında performansı izlerken bazıları üst kotta bulunan köprü boyunca yürüyerek alanı farklı açılardan deneyimliyordu. İlerledikçe dairesel performans alanı arazinin içine oyulmuş bir krater gibi ortaya çıkmaya başladı. Gömülü sahne düzeni, seyirci ile performans arasındaki ilişkiyi güçlendirirken mekânın çevreyle bütünleşmiş hissedilmesini sağlıyordu. Sahneyi çevreleyen teraslar hem dolaşım hem de seyir alanları olarak kullanılıyordu. Üst platforma ulaştığımızda performans alanı ve deniz aynı anda algılanabiliyor, manzara performans atmosferinin bir parçası hâline geliyordu. Kot farkları ve katmanlı topoğrafya sayesinde performans, hareket ve peyzaj arasında sürekli bir mekânsal ilişki kurulması amaçlandı.

PLAN

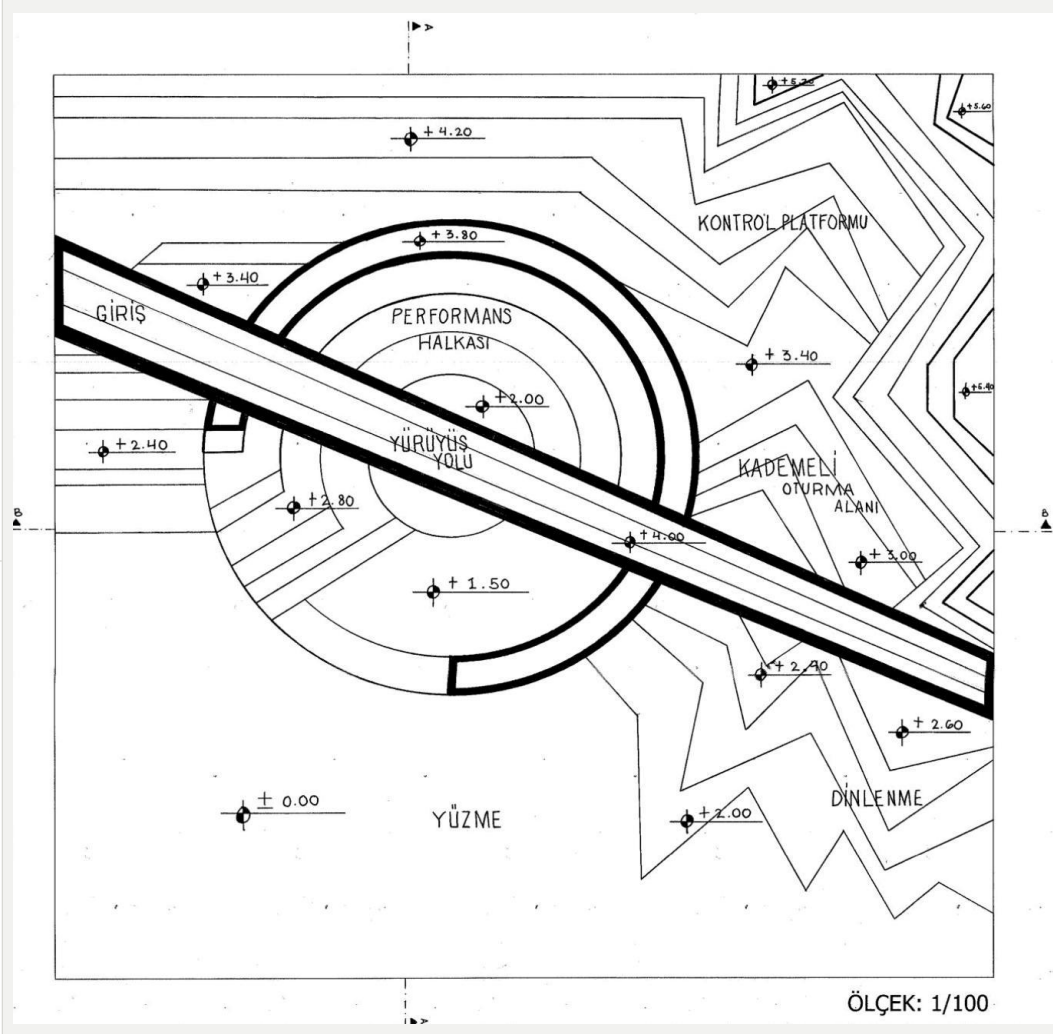

AA KESİTİ

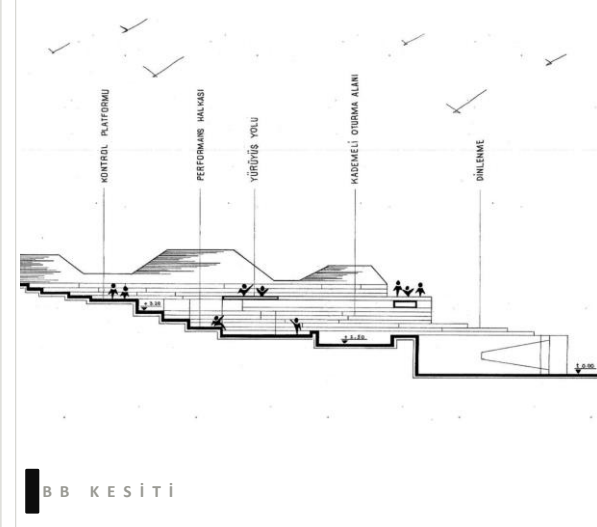

BB KESİTİ

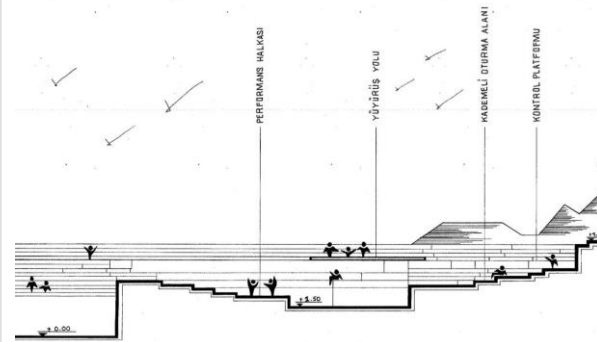

MAKET

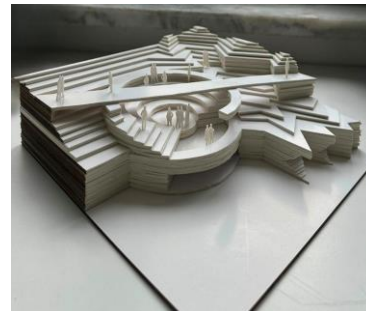

PROF.DR.SEMA MUMCU ve grubu

ÖĞRENCİLER

- 453981 Emra Talha Yirik
- 453975 Ali Bulut
- 453982 Meryem Atabey
- 453978 Cansu Oğur
- 453935 Metehan Bulut
- 458549 Nur Efşan Gülsever
- 453952 Evrim Yıldız

453975 ALİ BULUT

POP MÜZİK DİNLIYORUM

SENARYO

ZİYARETÇİYİ KAPIDA KARŞILAYAN KABLOSUZ KULAKLIKLAR, POP MÜZİĞİN GEÇMİŞİNDEN GÜNÜMÜZE UZANAN İNTERAKTİF BİR TARİH TÜNELİNİ BAŞLATIR; ZİYARETÇİ DÖNEMLERİN BALMUMU HEYKELLERİ ARASINDAN GEÇEREK POPUN EVRİMİNİ DİNLER VE HİSSEDER.

KULİSE ADIM ATTIĞINDA İKONİK KOSTÜMLERİ GİYİP KENDİ TARZINI YARATAN ZİYARETÇİ, HEMEN ARDINDAN RİTMİK IŞIKLARLA KAPLI ALANDA YAPAY ZEKALİ EKРАНLARLA DANS EDER.

DENEYİMİN DORUK NOKTASINDA, HOLOGRAFİK SEYİRCİLER VE SPOT IŞIKLARI ALTINDA MİNİ BİR KONSER VEREREK SAHNE TOZUNU YUTAR VE FİNALDE SAHNEDE KAYDETTİĞİ BU ANLARI KENDİ DİJİTAL HİTİNE DÖNÜŞTÜREREK ÜRETEBİR POP YILDIZI OLARAK SERGİDEN AYRILIR

PLAN

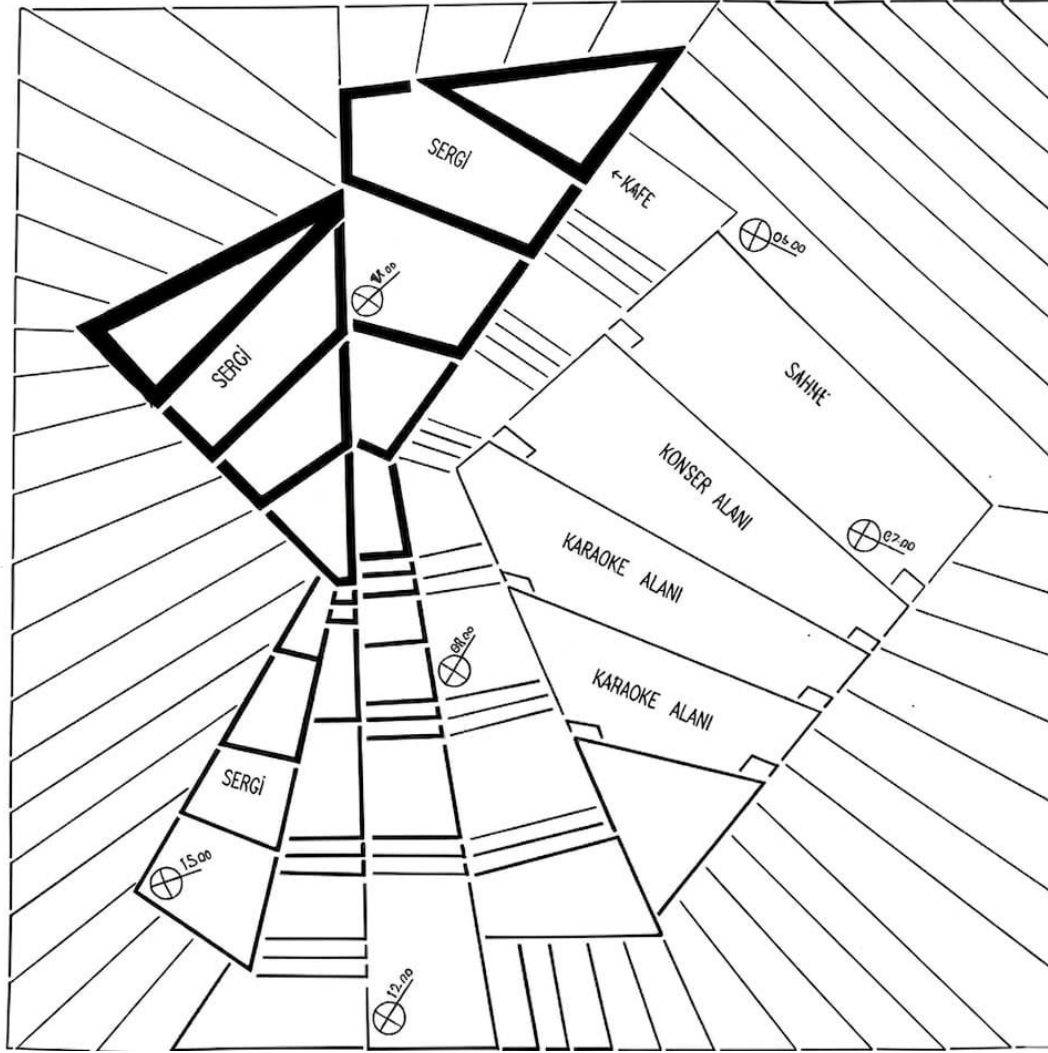

AA KESİTİ

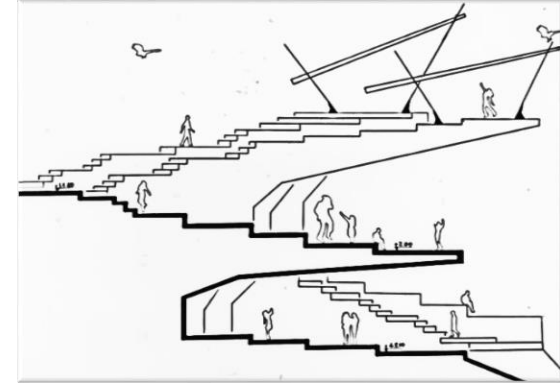

BB KESİTİ

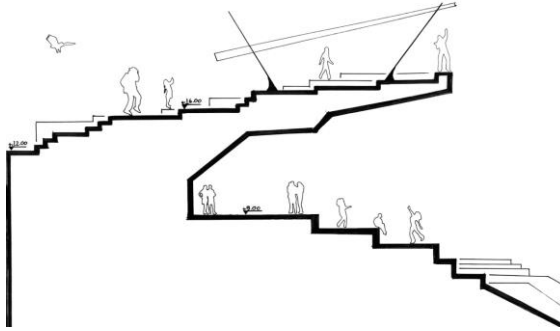

MAKET

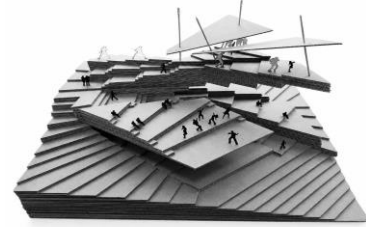
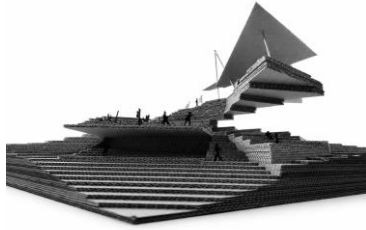
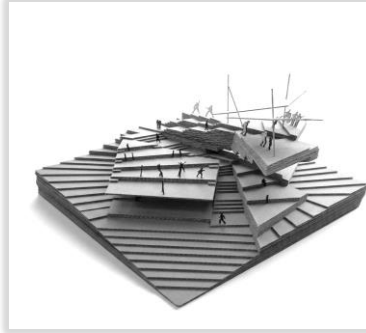

453978 CANSU OĞUR

KUKLALARI SEVİYORUM

SENARYO

BU PARK, ZİYARETÇİLERİN KUKLA SANATINI DENEYİMLEYEREK ÖĞRENEBİLECEĞİ VE EĞLENEBİLECEĞİ TEMATİK BİR AÇIK ALAN TASARIMIDIR.

ZİYARETÇİLER GİRİŞTE BÜYÜK KUKLA FIGÜRLERİ TARAFINDAN KARŞILANIR. BU ALAN PARKIN SİMGESİ VE BULUŞMA NOKTASIDIR. GİRİŞTEN SONRA KULLANICILAR KUKLA TARİHİNİ VE GELENEKSEL TÜRK GÖLGE OYUNUNU TANIYABİLECEKLERİ SERGI ALANINA YÖNLENDİRİLİR. GÜNDÜZ SAATLERİNDE KUKLA YAPIM ATÖLYELERİNDE ÇOCUKLAR VE YETİŞKİNLER KENDİ KUKLALARINI TASARLAR. ÜRETİM SÜRECİ HEM EĞİTİCİ HEM DE SOSYAL BİR DENEYİM SUNAR. AÇIK ALANDA BULUNAN PERFORMANS SAHNESİNDE ZİYARETÇİLER KENDİ KUKLALARINI OYNATABİLİR VEYA PLANLI GÖSTERİLERİ İZLEYEBİLİR.

AKŞAM SAATLERİNDE İŞIKLANDIRILMIŞ "HAYAL PERDESİ" SAHNESİNDE GÖLGE OYUNU GÖSTERİLERİ YAPILIR. YEME-İÇME ALANINDA KOSTUMLU KARAKTERLER SERVİS YAPARAK TEMATİK ATMOSFERİ DESTEKLER. BU PARK; ÖĞRENME, ÜRETME, EĞLENME VE KÜLTÜREL MİRASI YAŞATMA AMACI TAŞIR.

PLAN

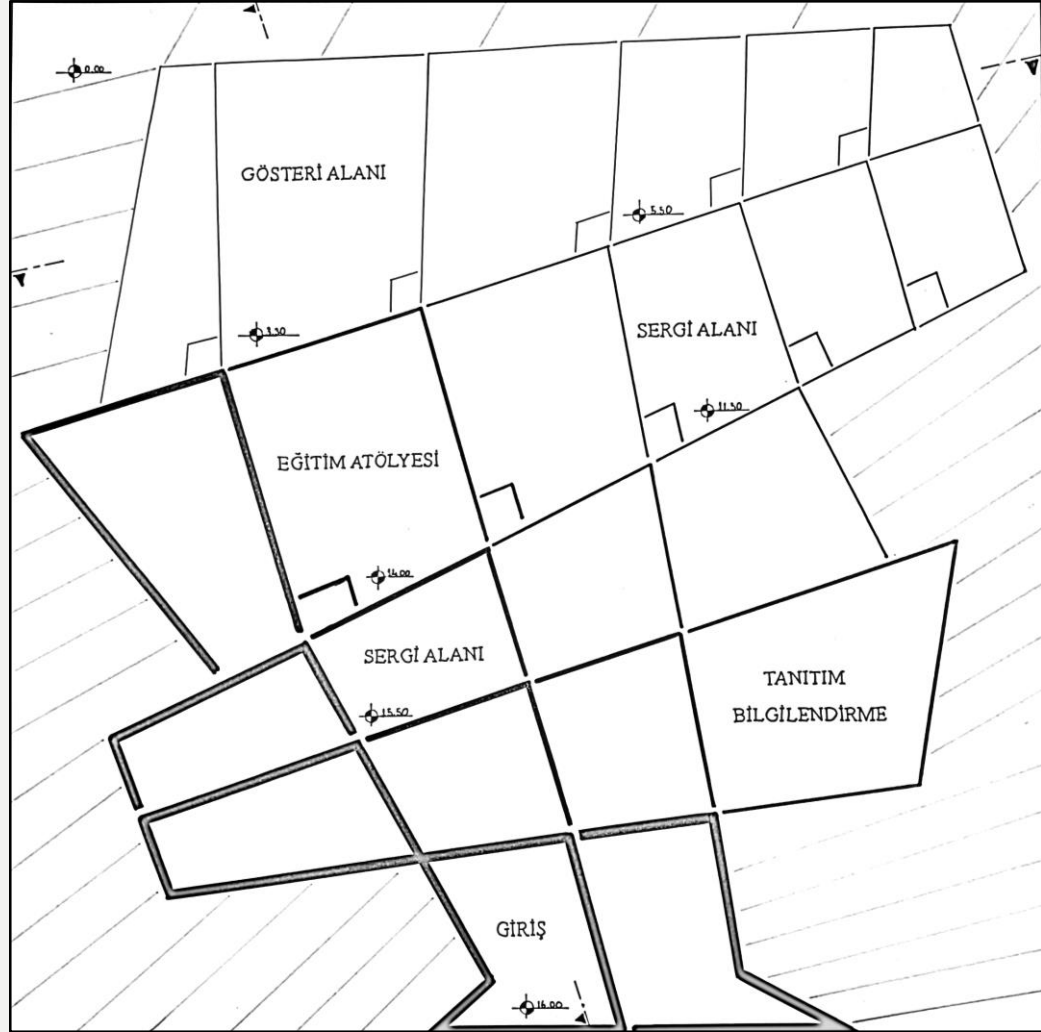

AA KESİTİ

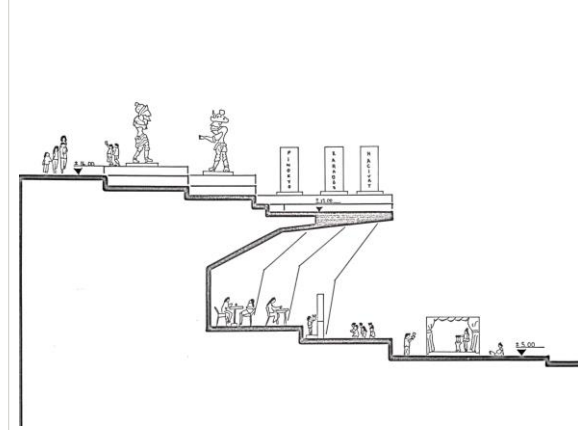

BB KESİTİ

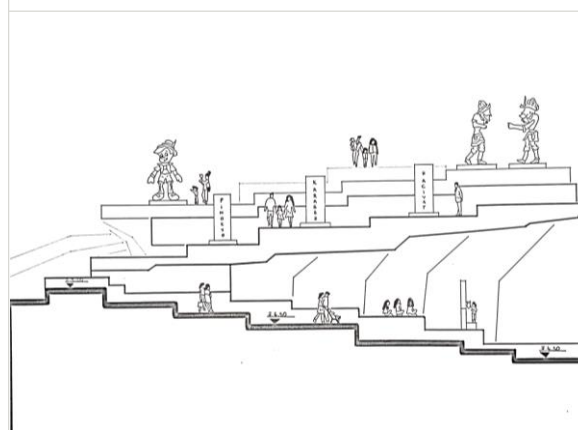

MAKET

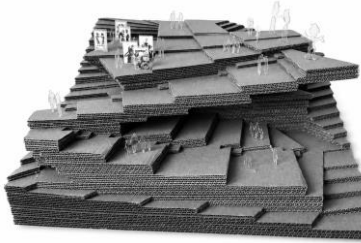
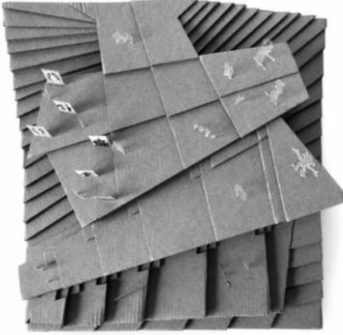

453981 EMRE TALHA YİRİK

SUDOKU KAFE

SENARYO

SUDOKU SEVERLER VE MERAKLILARI İÇİN TASARLANAN BU ORTAMDA KATILIMCILAR BİR ARAYA VERİMLİ VE KEYİFLİ BİR VAKİT GEÇİREBİLMELERİNE İHTİYAÇ DURUMUNDUR. OYUNUN PÜF NOKTALARINI ÖĞRENME, BAŞLANGIÇ SEVİYESİNDEN İTİBAREN GELİŞİM GÖSTERME VE BİRLİKTE SUDOKU ÇÖZEREK YARIŞMA İMKANI SUNULMAKTADIR. AYRICA KATILIMCILAR, YARIŞMALARINI ZEVKLE İZLEYEBİLİR; YEMEK VE İÇECEK HİZMETLERİNDEN FAYDALANARAK SOSYAL BİR DENEYİM YAŞAYABİLİRLER

KATILIMCILAR BU ALANDA ŞU AKTİVİTELERİ YAPABİLİRLER; DANIŞMADA BİLGİLER ALABİLİRLER, BİLGİ VE EĞİTİM ALANINDA OYUN İLE ALAKALI BİLGİLER VE PÜF NOKTALAR ÖĞRENEBİLİRLER, SERGİ ALANINDA GEZERKEN OYUNUN TARİHÇESİYLE ALAKALI BİLGİLER EDİNEBİLİRLER, SEYİR ALANINDA ETRAFI İZLEYEBİLİRLER, YARIŞMA ALANINDA YARIŞIP AYNI ZAMANDA YARIŞAN KİŞİLERİ İZLEYEBİLİRLER, KAFEDA YİYECEK İÇECEK ALIP MASALARA OTURUP BERABER SOHBET EDİP SOSYALLEŞEBİLİRLER

PLAN

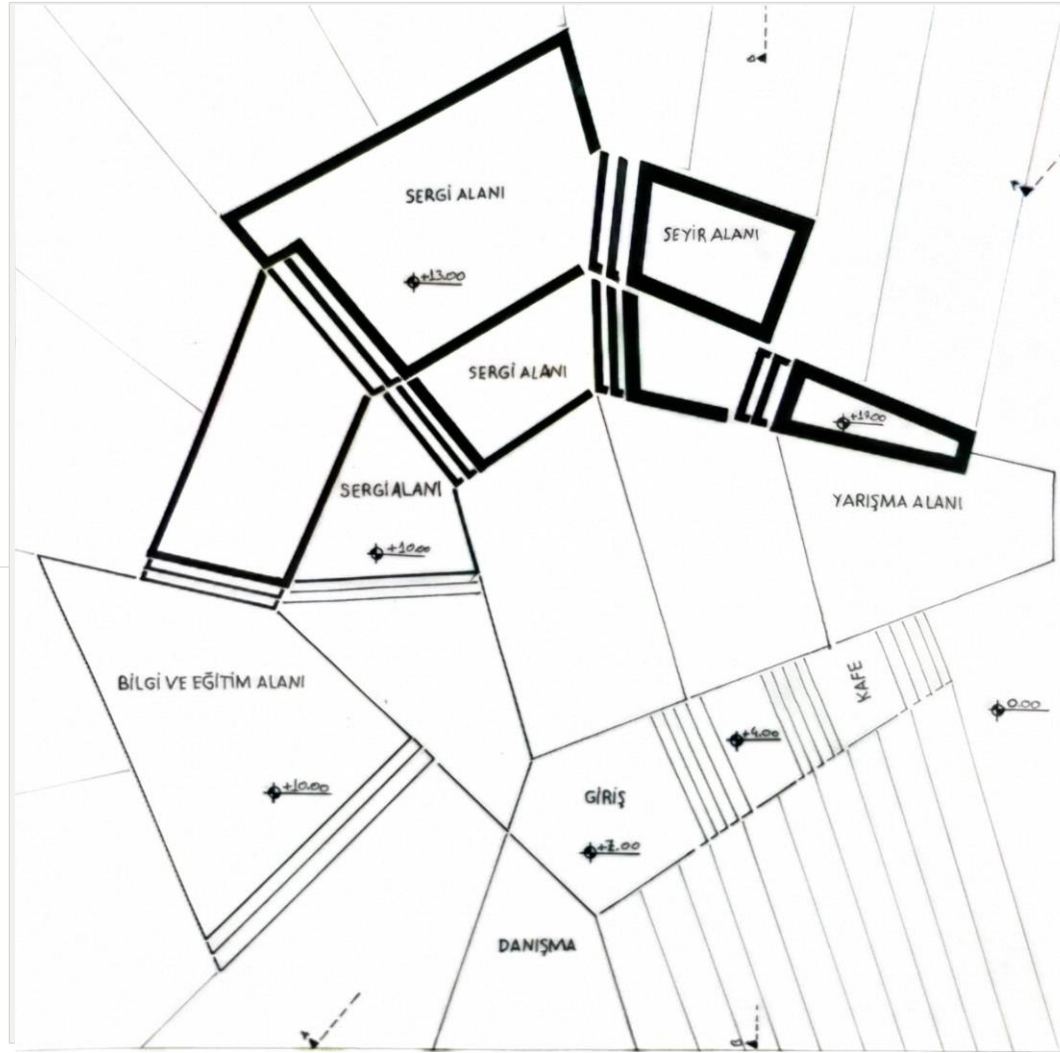

AA KESİTİ

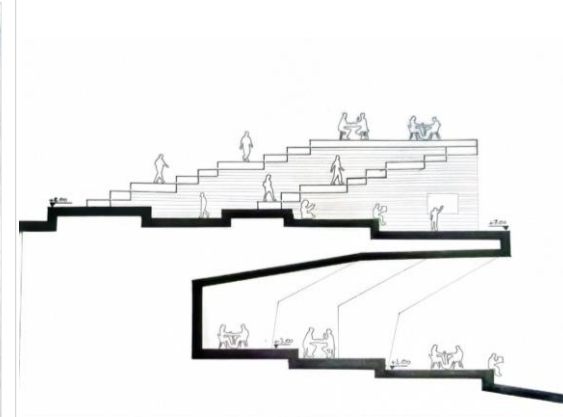

BB KESİTİ

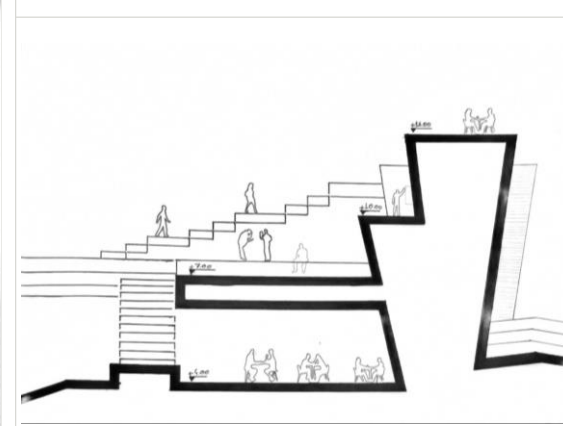

MAKET

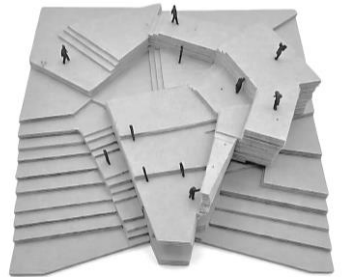
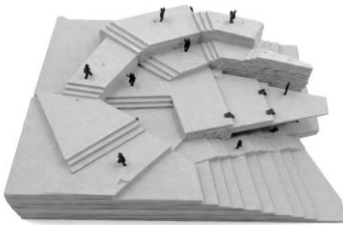
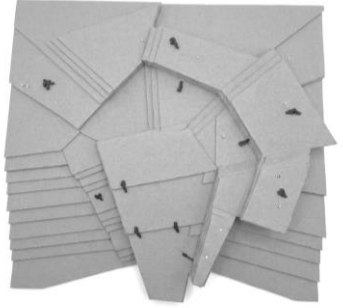

453952 EVRİM YILDIZ

AÇIK HAVA KÜTÜPHANESİ

SENARYO

AÇIK HAVA KÜTÜPHANESİ, TOPOGRAFYAYLA BÜTÜNLEŞEN KADEMELİ YAPISI SAYESİNDE KULLANICI KEŞFETMEYE YÖNLENDİREN İNTERAKTİF BİR ÖĞRENME ALANI OLARAK TASARLANMIŞTIR. FARKLI KOTLARA YAYILAN DOLAŞIM ROTALARI; AÇIK HAVA KÜTÜPHANESİ, KİTAP OKUMA NİŞLERİ, SESSİZ TERASLAR VE SOSYAL OTURMA BASAMAKLARIYLA DİNAMİK BİR MEKAN DENEYİMİ SUNMAKTADIR. PROJEDE KULLANICILAR YALNIZCA KİTAP OKUMAKLA KALMAYIP; MAKER ATÖLYESİNDE KENDİ KİTAP TASARIMINI OLUŞTURABİLMEKTE, KİTAP RESTORASYON ATÖLYESİNDE İSE ESKİ KİTAPLARIN YENİLENME SÜREÇLERİNİ DENEYİMLEYEBİLMEKTEDİR. MERKEZDE YER ALAN ETKİNLİK ALANINDA İSE KİTAP TANITIMLARI, SÖYLEŞİLER VE KONFERANSLARLA SOSYAL ETKİLEŞİMİ GÜÇLENDİRMEKTEDİR. ETKİNLİKLER

- KİTAP KAFE VE EDEBİYAT BAHÇESİ & SÖYLEŞİ
- MAKER ATÖLYESİ
- MODÜLER SERGİ KORİDORLARI
- ARŞİV ODASI
- KÜTÜPHANE GASTRONOMİSİ
- BARTER GÜNÜ
- YILDIZLI GECELER

PLAN

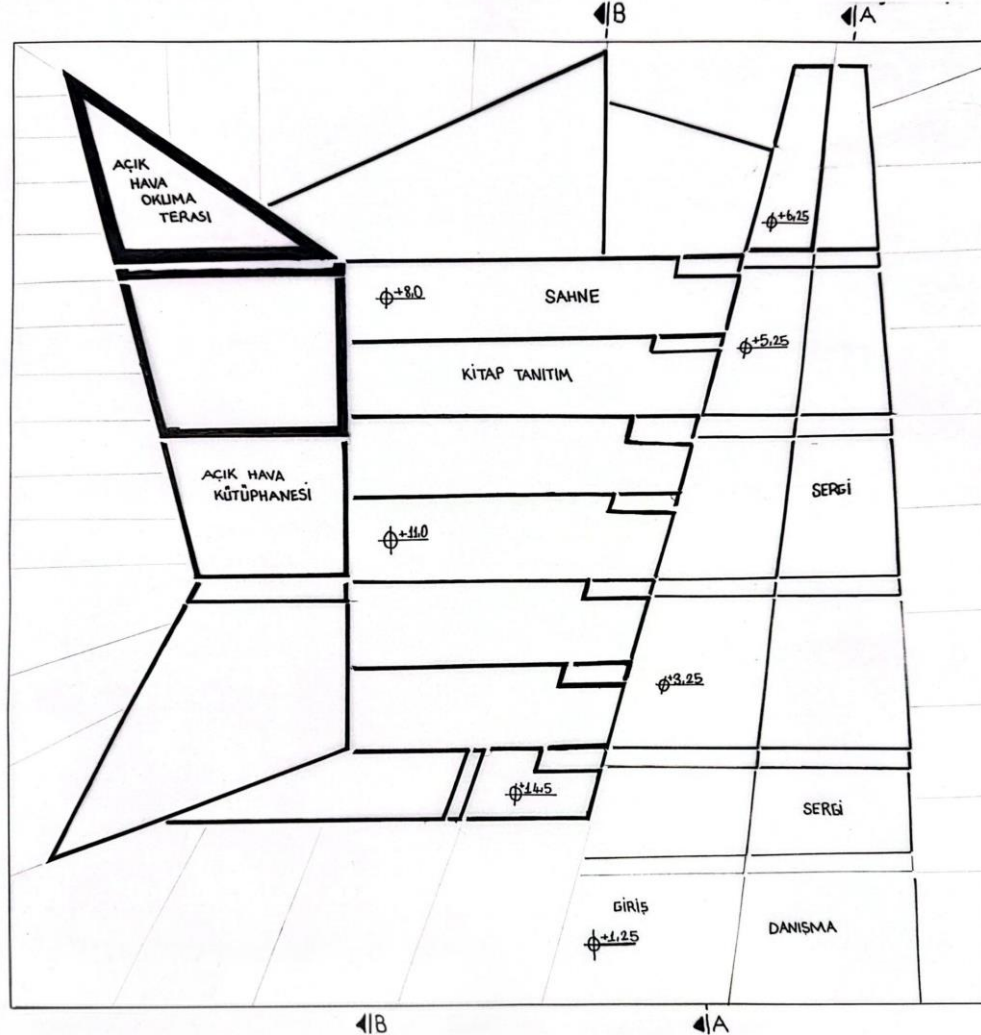

AA KESİTİ

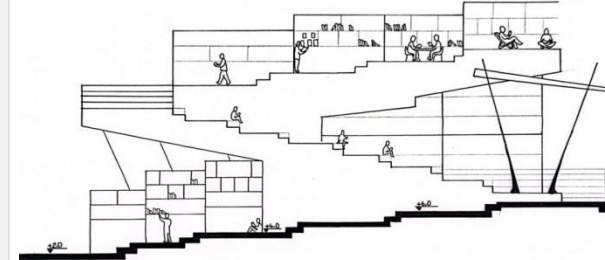

BB KESİTİ

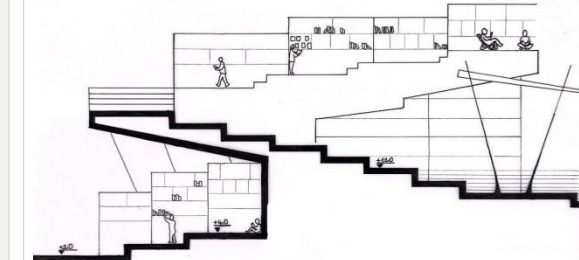

MAKET

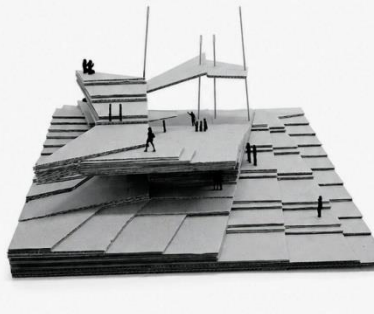
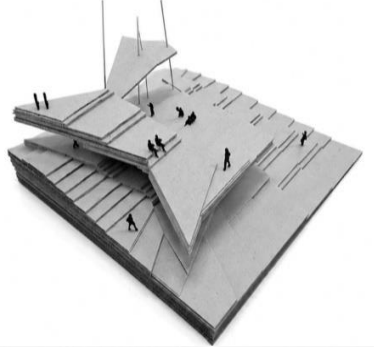
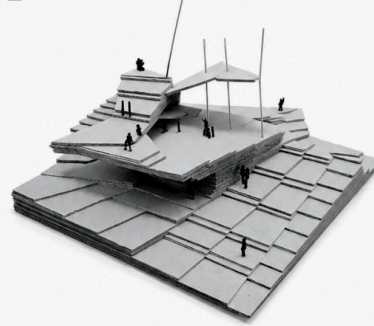

453982 MERYEM ATABEY

DİNAZOR ÇAĞI

SENARYO

DİNAZOR ÇAĞI, ZİYARETÇİLERE TARİH ÖNCESİ DÖNEMİ KEŞFETME FIRSATI SUNAN EĞİTİCİ VE DENEYİM ODAKLI BİR MÜZEDİR. MÜZEDE DİNAZOR TÜRLERİ, FOSİL ÖRNEKLERİ, JEOLJİK DÖNEMLER VE YOK OLUŞ SÜREÇLERİNE DAİR SERGİLER YER ALMAKTADIR.

ZİYARETÇİLER FOSİL VE DİNAZOR İSKELET SERGİLERİNİ GEZEREK TARİH ÖNCESİ CANLILARI YAKINDAN İNCELEYEBİLMEKTEDİR. SANAL ZAMANDA YOLCULUK KORİDORU VE CANLANDIRMA ALANLARI SAYESİNDE DİNAZORLARIN YAŞADIĞI DÖNEM DENEYİMLENEBİLMEKTEDİR.

ETKİNLİK ALANLARINDA FOSİL KAZISI, DİNAZOR MAKETİ YAPIMI VE EĞİTİCİ UYGULAMALAR GERÇEKLEŞTİRİLMEKTEDİR.

BÖYLECE DİNAZOR ÇAĞI, ZİYARETÇİLERE HEM ÖĞRETİCİ HEM DE UNUTULMAZ BİR KEŞİF DENEYİMİ SUNMAKTADIR.

PLAN

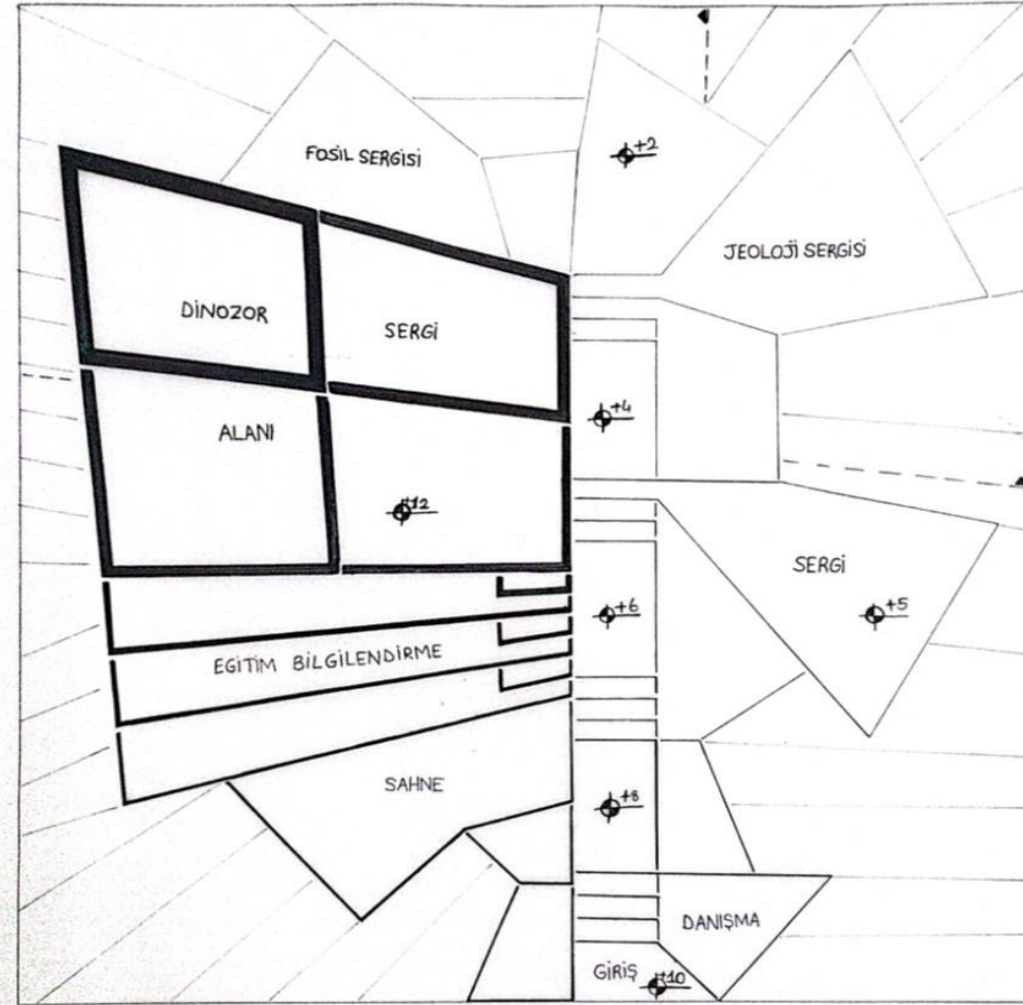

AA KESİTİ

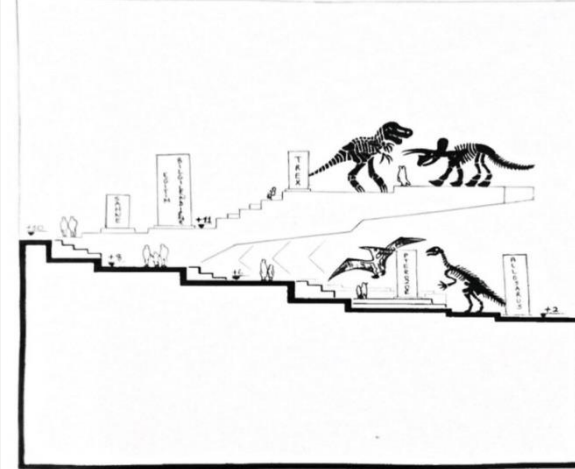

BB KESİTİ

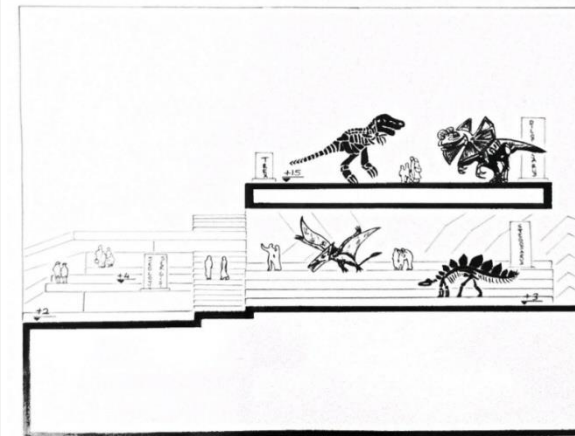

MAKET



YEŞİLÇAM MÜZESİ

453935 METEHAN BULUT

SENARYO

YEŞİLÇAM VE NOSTALJİ TUTKUNLARININ BERABER VAKİT GEÇİRİBİLECEKLERİ, ESKİ FİLM AFİŞLERİNİ İNCELEYİP FOTOĞRAFLAR ÇEKİLEBİLECEKLERİ SERGİ ALANI BULUNUR. REPLİK SOKAĞI KISMINDA İSE EFSANE OYUNCULARIN HEYKELLERİ VE REPLİKLERİYLE FOTOĞRAF ÇEKİLEBİLECEĞİ ALANLAR BULUNUR.

AÇIK HAVA SINEMASININ BULUNDUĞU ALANDA İSE İNSANLARIN AİLESİ VE ARKADAŞLARIYLA BERABER YEŞİLÇAM FİMLERİNİ İZLEYEBİLECEĞİ AYNI ZAMANDA BAZI GÜNLERDE YEŞİLÇAM ŞARKILARI KONSERLERİ, OYUNCU VE YÖNETMENLERLE SOHBET EDEBİLECEKLERİ ETKİNLİKLERDE DÜZENLENİR.

AYRICA YEŞİLÇAM TEMALİ YEME İÇME ALANI VE YEŞİLÇAMLA İLGİLİ KUPA, TİŞÖRT, ANAHTARLIK GİBİ ÜRÜNLERİN SATILDIĞI ALANLAR BULUNUR. BU ALANLAR YARI KAPALI MEKANLAR OLARAK TASARLANMIŞTIR.

KÖTÜ HAVA KOŞULLARININ OLDUĞU GÜNLERDE AÇIK HAVADAKİ ETKİNLİKLERİN DEVAM ETTİRİLEBİLECEĞİ MEKANLARI DA BARINDIRMAKTADIR.

PLAN

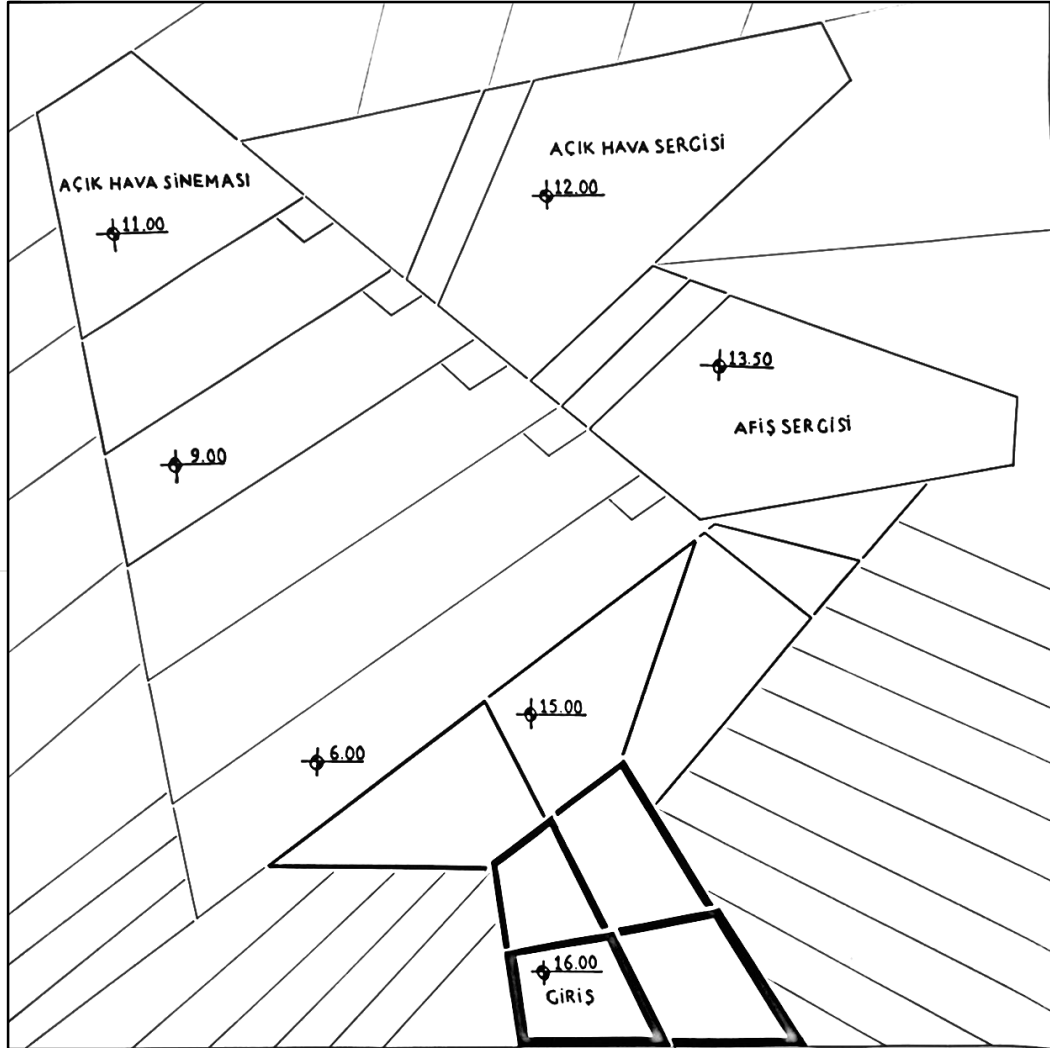

AA KESİTİ

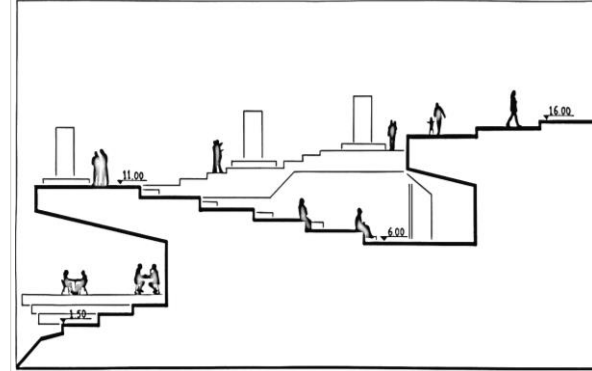

BB KESİTİ

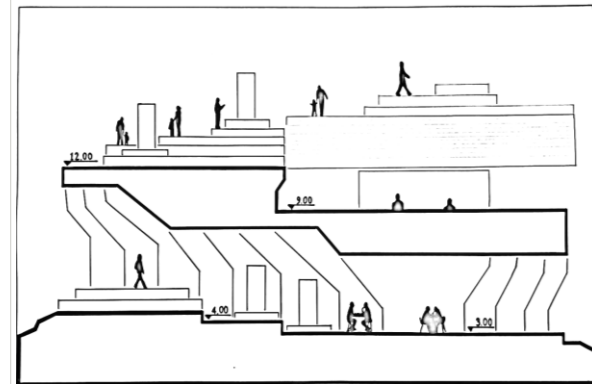

MAKET

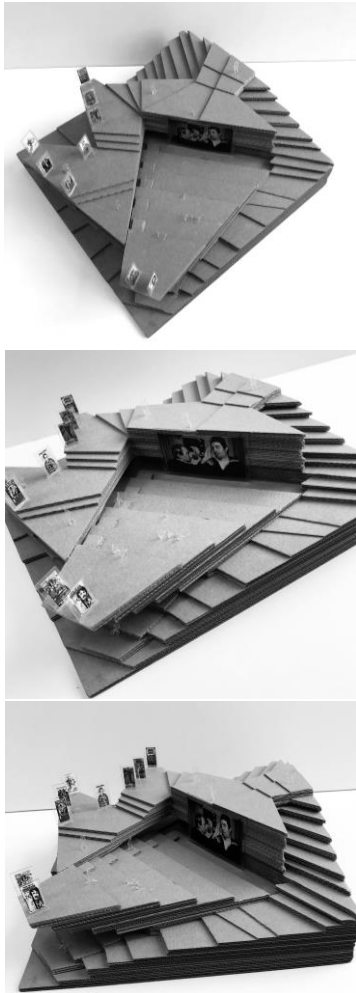

458549 NUR EFŞAN GÜLSEVER

ARINMA

SENARYO

SON ZAMANLARDA ÇEVREMDE VE ÖZELLİKLE İSTANBUL'DA YEĞENİMDE GÖZLEMLEDİĞİM DİJİTAL BAĞIMLILIK, BENİ BU TEKNOLOJİK ESARETE KARŞI MEKANSAL BİR ÇÖZÜM ÜRETMEYE İTTİ. İNSANLARI EKРАНLARIN SAHTE PARILTISINDAN UZAKLAŞTIRIP, GERÇEK DÜNYADA BİR ARAYA GETİRECEK DİNAMİK BİR SİĞINAK TASARLAMAK İSTEDİM.

ALANDA BENİ İLK OLARAK DJ MÜZİĞİNİN RİTMİYLE SENKRONİZE ŞEKİLDE HAREKET EDEN, IŞIK VE SU GÖSTERİLERİ KARŞILIYOR. ÇOCUKLAR BU BÜYÜLEYİCİ SU GÖSTERİLERİYLE ETKİLEŞİME GEÇİP GÜVENLE OYNARKEN, YETİŞKİNLER MÜZİĞİN VE SUYUN RİTMİNE KAPILARAK SOSYALLEŞİYOR.

YOLUN SOLUNDA İSE BU DİNAMİZMİN TAM ZİTTİ OLAN, SU VE IŞIK ÖGELERİNİ ARKASINA ALMIŞ MEDİTASYON ODAKLI SAKİN NİŞLER BULUNUYOR.

BURADA SUYUN AKIŞINA ODAKLANARAK TELEFON İHTİYACI DUYMADAN ZİHNİ ARINDIRMAK MÜMKÜN. MEKAN; HEM RİTMİK DJ PERFORMANSLARI VE SU GÖSTERİLERİYLE İNSANLARI EĞLENDİRİP BİRLEŞTİRİYOR HEM DE DİNGİN ALANLARIYLA SUYUN RİTMİNDE "ANDA KALMAYA" DAVET EDEN EKSİKSİZ BİR DENEYİM SUNUYOR.

PLAN

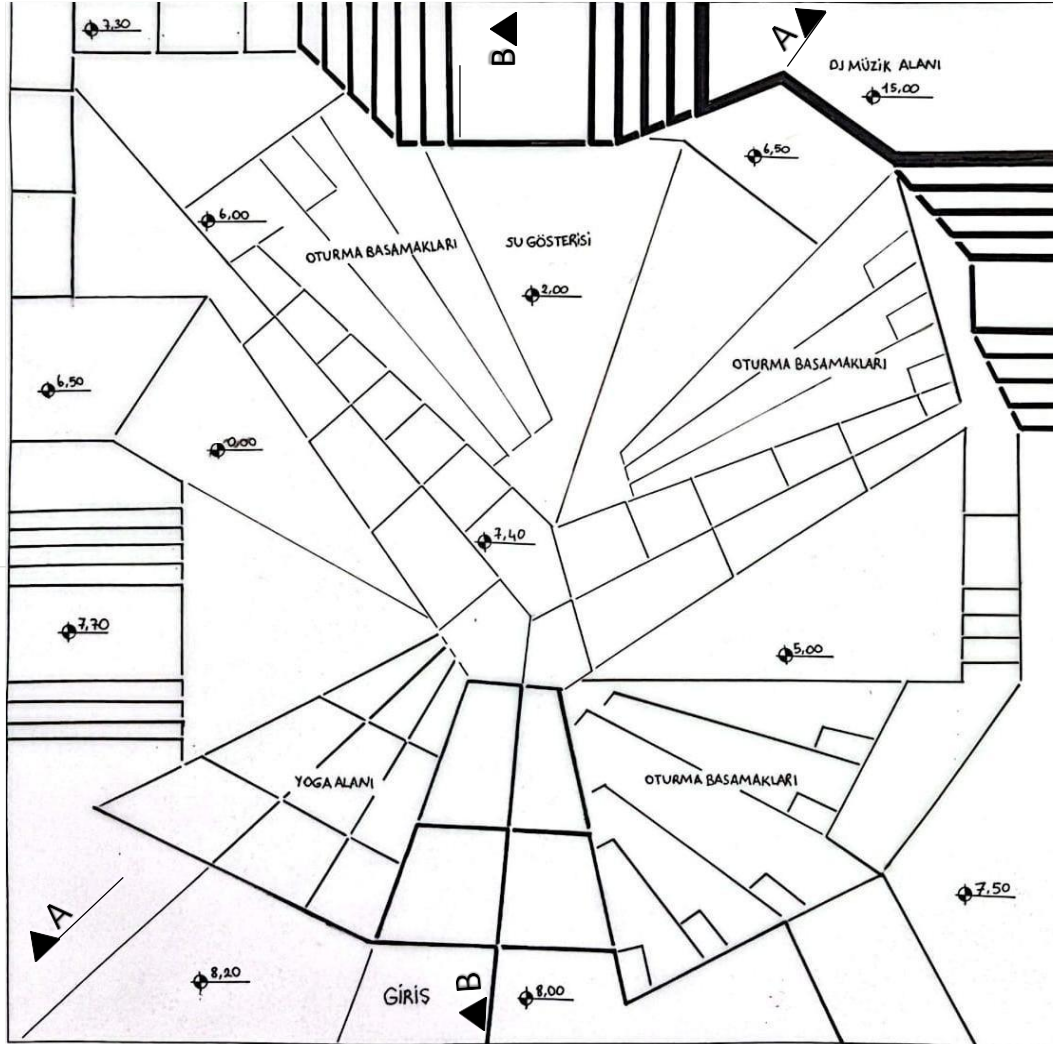

AA KESİTİ

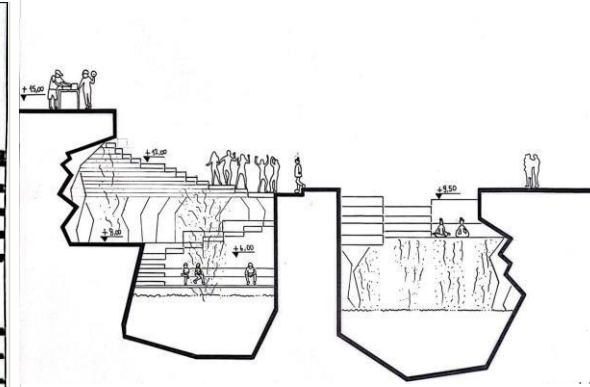

BB KESİTİ

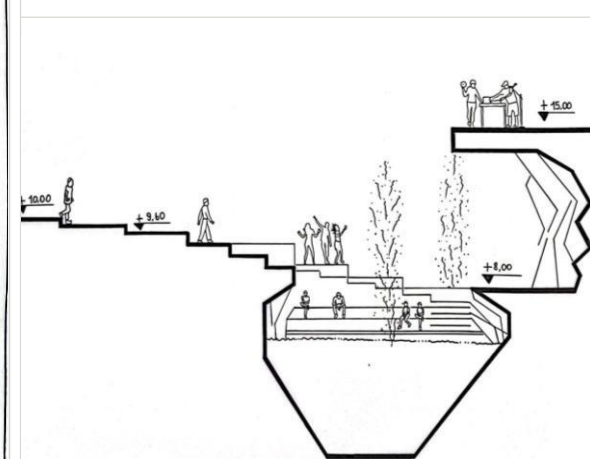

MAKET

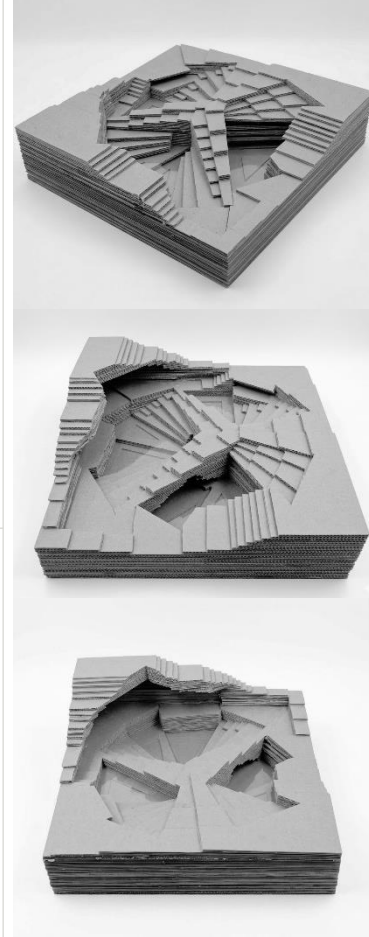

DOÇ.DR.MAKBULENUR ONUR ve grubu

ÖĞRENCİLER

- 453983 Şevval Diliç
- 453967 Betül Kara
- 453979 Bengisu Duman
- 450764 Madyan Ahmed Alnuaimi
- 444260 Atahan Turhan
- 453956 Mehmet Akif Öztürk
- 453949 Cemre Kadioğlu

453983 ŞEVVAL DİNÇ

RHİZA

SENARYO

Son zamanlarda arkadaşlarımla eğlenceli ve değişik bir şeyler yapmak istiyorduk. Artırılmış gerçeklik teknolojisiyle tasarlanmış bir orman olan **RHİZA**'yı duyduk ve denemeye karar verdik. Ertesi gün erkenden alana varmıştık. Girişte bizi karşılayan yuvarlak alanın dışındaki oturma birimlerinde biraz soluklandıktan sonra içeriye, **Prizma Meydanı**'na giriş yaptık. Danışma kısmına gidip oyuna dahil olmamızı sağlayacak bilekliklerimizi aldık. "Kayıp Yıldız Avı" oyununun başlama saatini beklemek için de meydanadaki **Vaha Kafe**'ye geçip biraz oturduk ve dinlendik.

Oyunun başlamasıyla birlikte meydanın sol tarafında bulunan sensörlü **ritim merdivenlerine** doğru ilerledik. Bu merdivenlerin özelliği, basamaklara bastıkça yayılan sesleri sadece üzerine basan kişinin, yani sadece bizim duyabiliyor olmamızdı. Bu sesli şifreleri birleştirerek yukarıya doğru tırmandık ve **Rhiza Atölye** kısmına geçtik. Topladığımız şifreleri buradaki sisteme yükleyerek kendi

hologramlarımızı ürettik. Buradan sonra **Gökyüzü Terası**'na çıktık. Manzarayı izledikten sonra asansörle en üst noktadaki **Nova Yıldız Yolu**'na çıktık. Yol boyunca topladığımız bütün şifreleri birleştirerek bulduğumuz o kayıp yıldızı, AR ekranı eşliğinde gökyüzündeki yerine el birliğiyle teslim ettik. Yıldızı yerine koyduktan sonra sağ taraftaki merdivenlerden aşağıya doğru inmeye başladık. Dönüş yolu üzerinde, adeta bir balkon gibi duran dairesel **Prizma Terası**'na geçtik. Buradaki oturma grubuna arkadaşlarımla kurulup hem biraz soluklandık hem de oyun boyunca yaşadığımız komik anlar hakkında bol bol sohbet ettik. Terasın konumundan dolayı meydanadaki bütün hareketliliği yukarıdan net bir şekilde görebiliyorduk. Orada biraz daha vakit geçirip tamamen aşağıya indik ve günü bitirdik.

PLAN

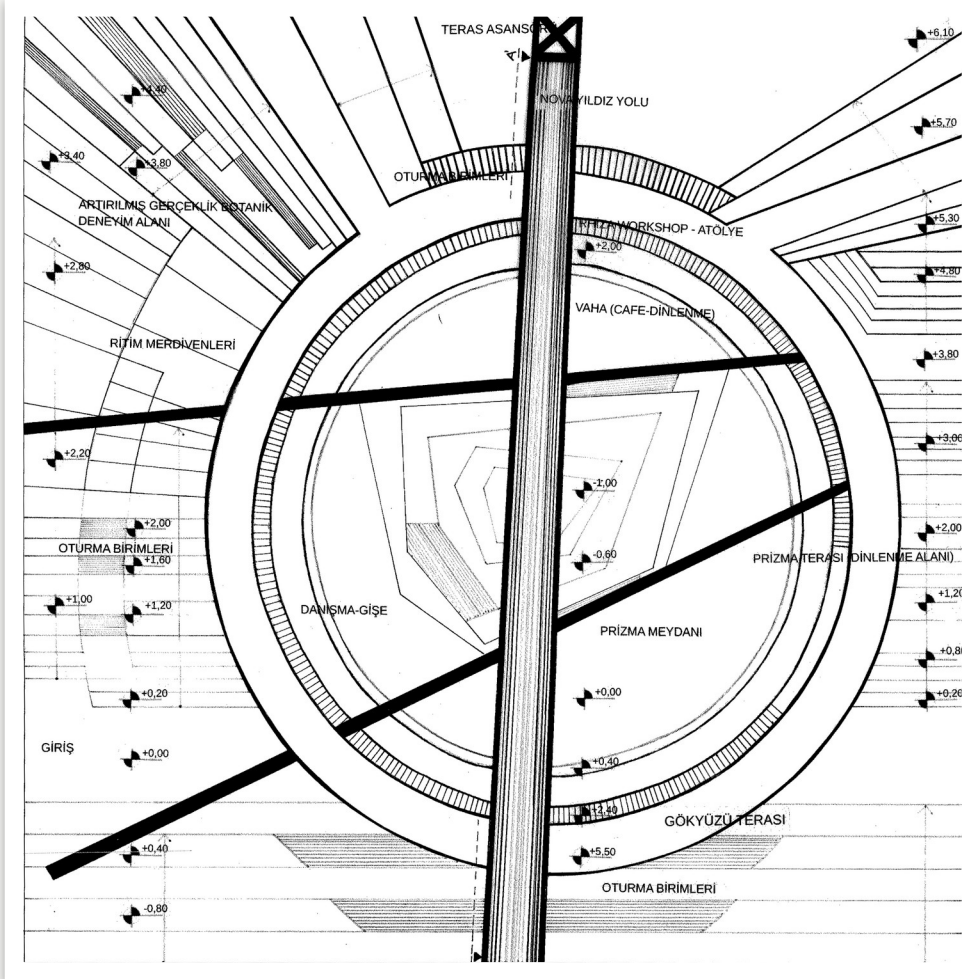

AA KESİTİ

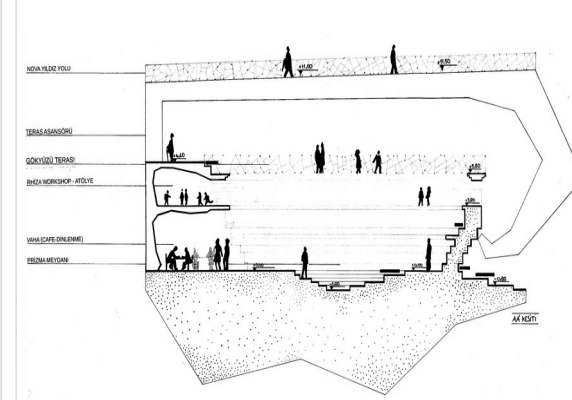

ÖN GÖRÜNÜŞ

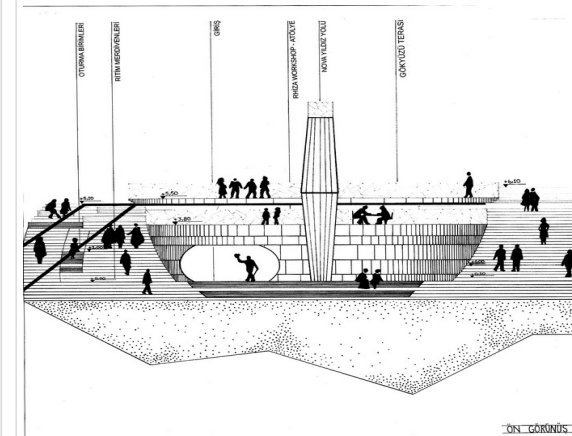

MAKET

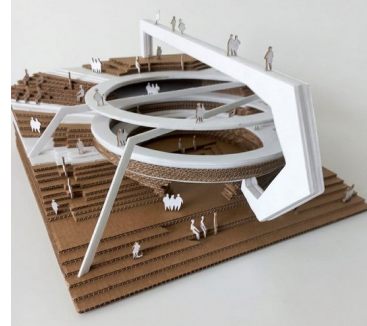

453979 BENGİSU DUMAN

Işık Gösteri Merkezi

SENARYO

Son zamanlarda arkadaşlarımla birlikte farklı deneyimler yaşayabileceğimiz ve günlük hayatın yoğunluğundan uzaklaşabileceğimiz mekanlar keşfetmek istiyorduk. Bu yüzden ışık gösteri merkezini ziyaret etmeye karar verdik. Alana ulaştığımızda ilk olarak dikkat çekici giriş bölümü bizi karşılamıştı. İçeriye doğru ilerlediğimizde ışık efektleriyle desteklenen deneyim yolu karşımıza çıkıyordu. Yol boyunca bulunan oturma birimleri insanların kısa süreli dinlenebilmesi için düşünülmüştü. Biraz daha ilerlediğimizde ışık gösteri performans platformuna ulaştık. Burada yapılan ışık ve ses gösterileri mekana farklı bir atmosfer katıyordu. Platformun karşısında yer alan izleme amfisi sayesinde gösteriler rahat bir şekilde izlenebiliyordu. Daha sakin alanlarda konumlandırılan dinlenme odakları ise ziyaretçilere huzurlu vakit geçirme imkanı sunuyordu. Yürüyüşün devamında ulaştığımız seyir terası bütün alanı görebilen etkileyici bir manzaraya sahipti. Mekan içerisinde yer alan yeme içme alanları ve sergi bölümleri kullanıcıların farklı deneyimler yaşamasını sağlıyordu. Açık hava eğitim atölyesinde ise çeşitli etkinlikler düzenlenerek insanların sosyal vakit geçirmesi amaçlanmıştır.

PLAN

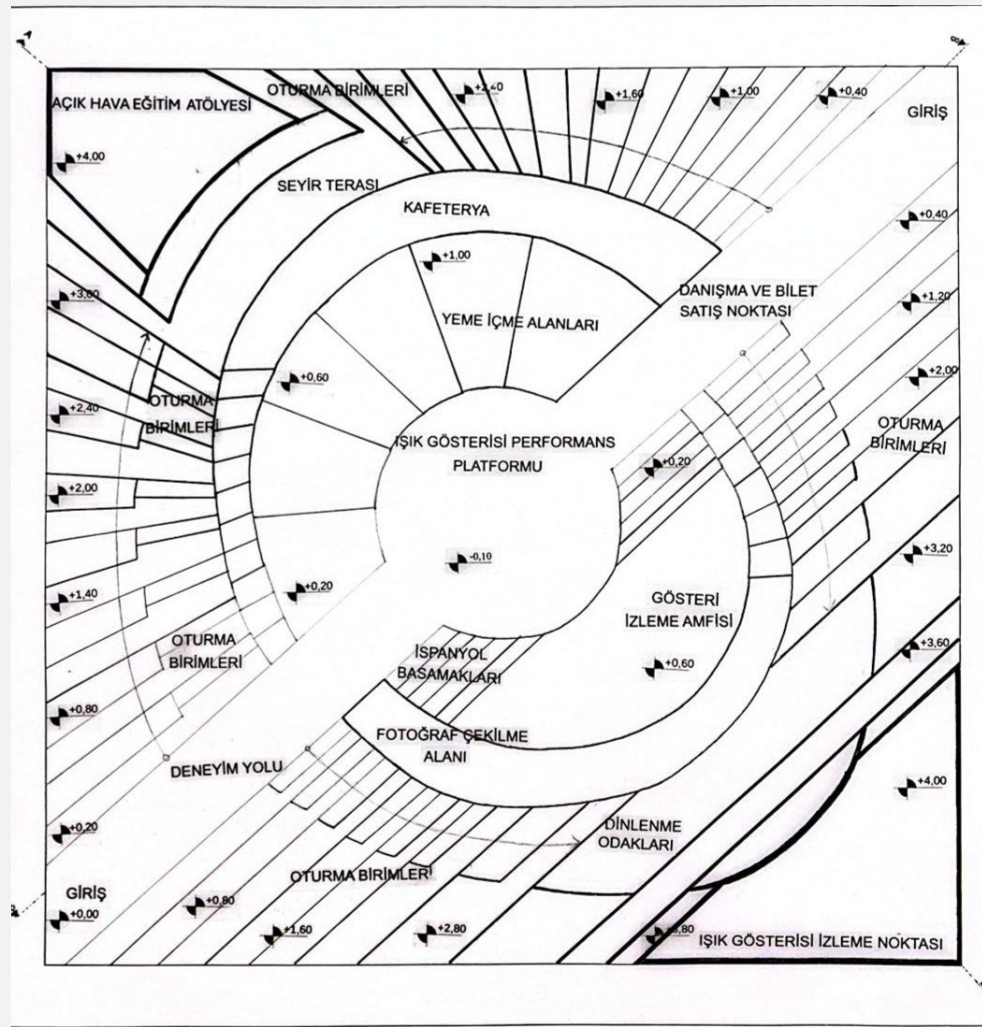

AA KESİTİ

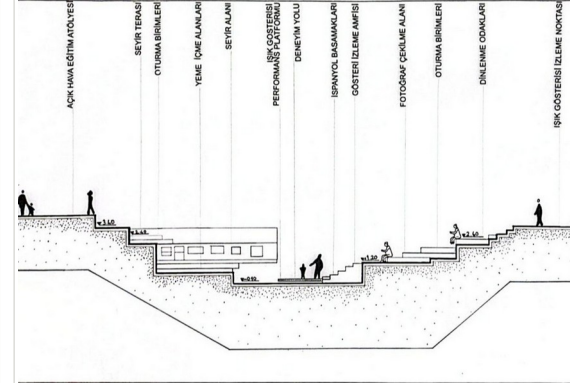

BB KESİTİ

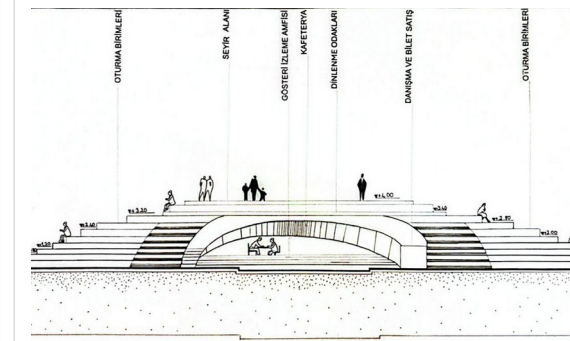

MAKET

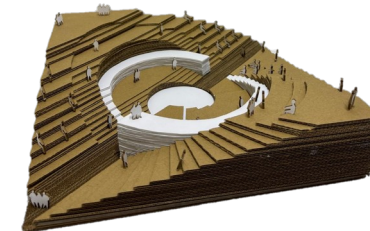
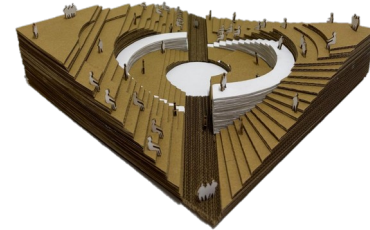
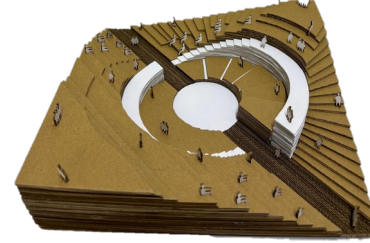

GOLF KULÜBÜ

SENARYO

Proje, en üst kotta yer alan panoramik seyir terası ve ona eşlik eden prestijli giriş ile ziyaretçilerini karşılayarak etkileyici bir başlangıç sunar. Misafirler, burada bulunan golf müzesi ve yeme-içme alanında manzaranın tadını çıkardıktan sonra aşağı kotlara doğru yönlendirilir.

Kotlar arasında ilerledikçe sırasıyla; yeşillikler içerisindeki piknik alanı, neşeli mini golf sahası ve dingin mini göl çevresiyle buluşarak doğanın ve eğlencenin iç içe geçtiği bir deneyime dahil olurlar.

Yolculuk, projenin en alt kotunda yer alan ve açık hava galerisi hissi uyandıran sergi duvarı ile son bulur; ziyaretçiler, kulüpten sanatla iç içe ve unutulmaz bir deneyimin ardından ayrılır.

PLAN

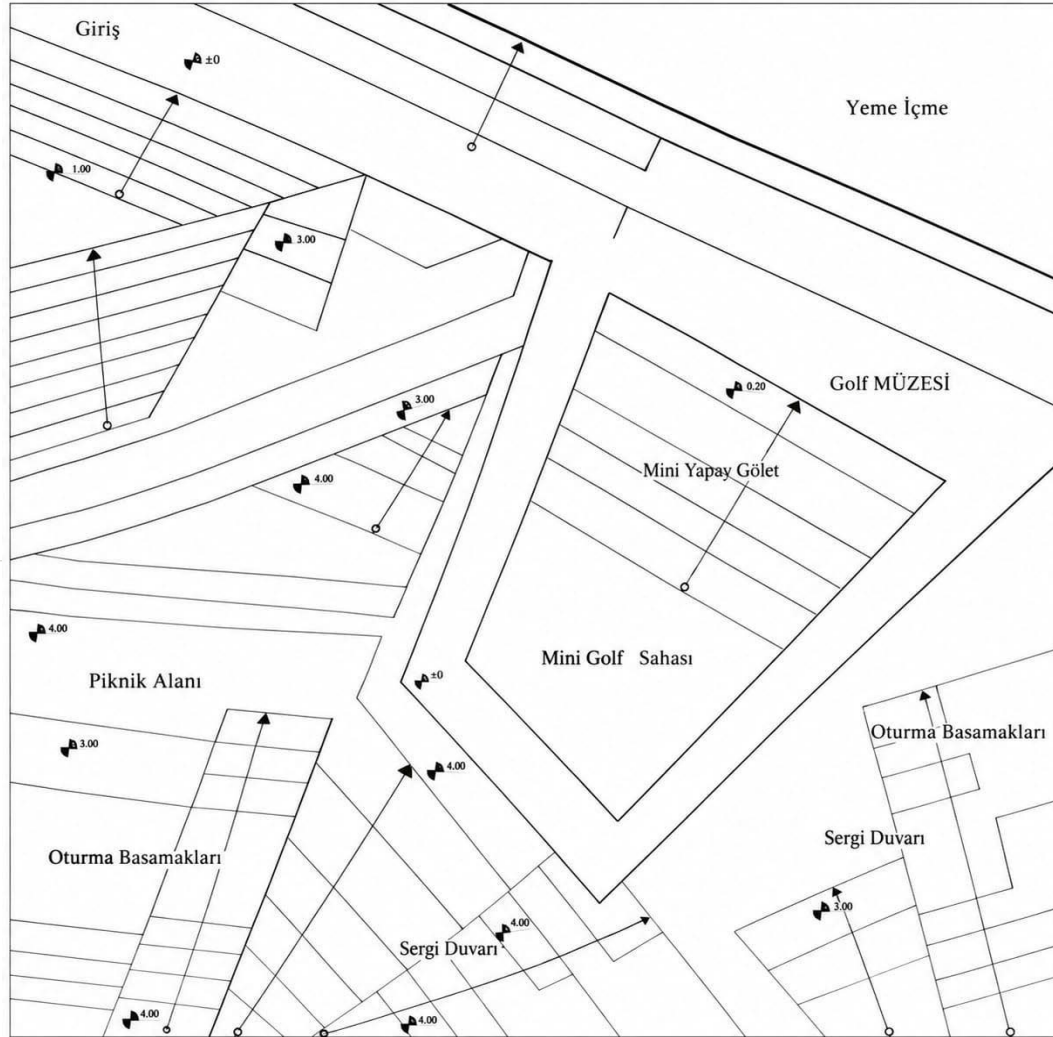

AA KESİTİ

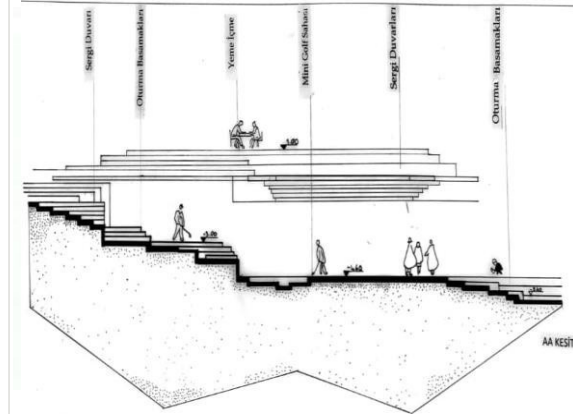

BB KESİTİ

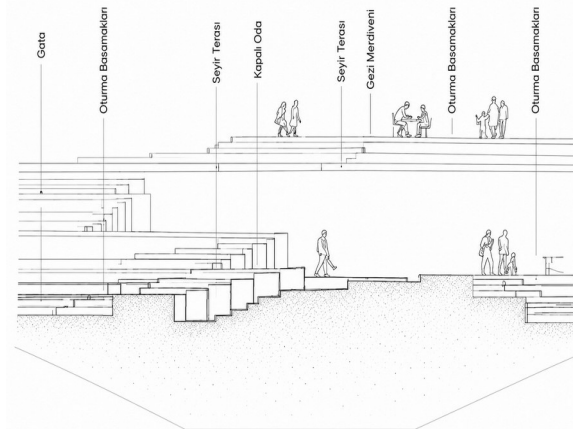

MAKET



453967 BETÜL KAFA

HALK OYUNLARI MERKEZİ

SENARYO

Halk oyunları merkezi, geleneksel kültürü yaşatmayı ve kullanıcıya deneyimletmeyi amaçlayan bir mekân olarak tasarlanmıştır. Kullanıcılar giriş ve danışma alanında karşılanarak yapı içindeki akışa yönlendirilir. Yeme-içme ve dinlenme alanları sosyalleşme imkânı sunarken, kostüm odası gösteri hazırlık sürecine hizmet eder. Sergi alanı halk oyunlarının kültürel mirasını tanıtır, gösteri alanı ise performansların sergilendiği ana odak noktasıdır. Teras, kullanıcıların dinlenip mekân deneyimini tamamladığı sosyal bir alan olarak kurgulanmıştır.

PLAN

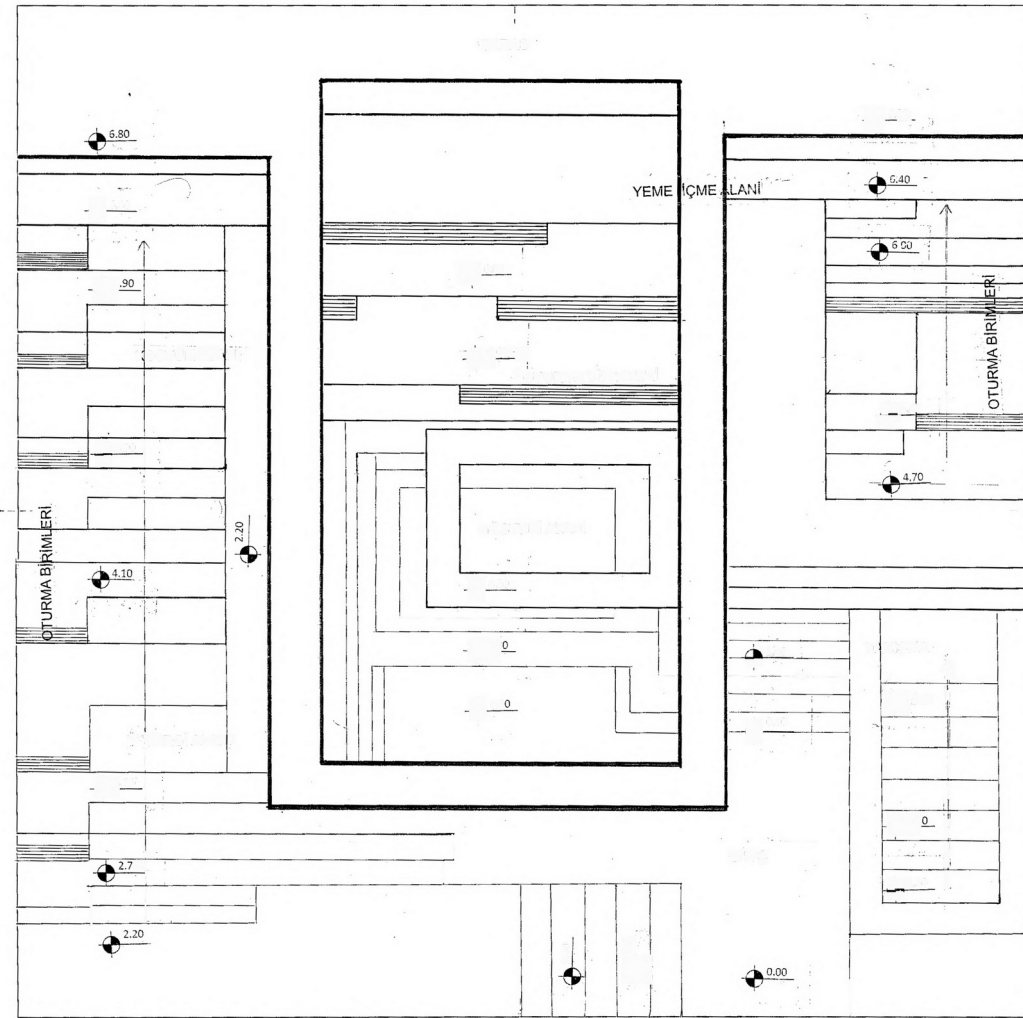

AA KESİTİ

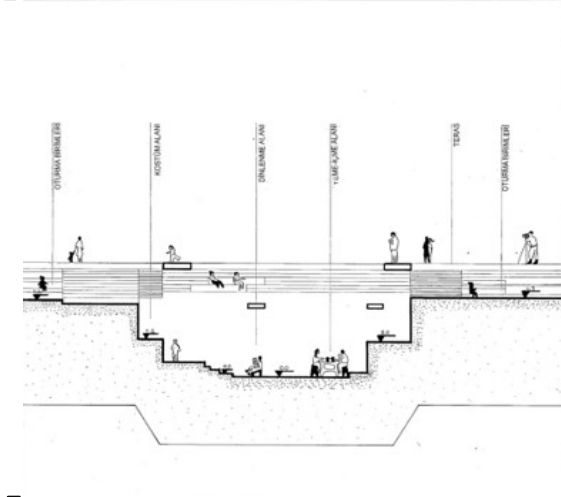

BB KESİTİ

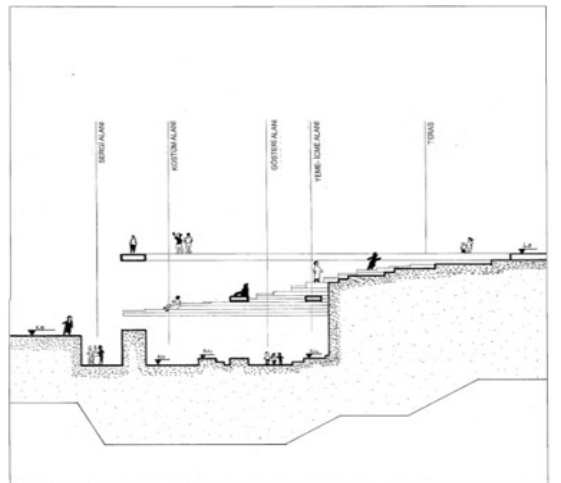

MAKET

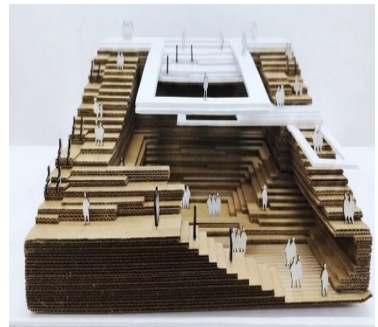
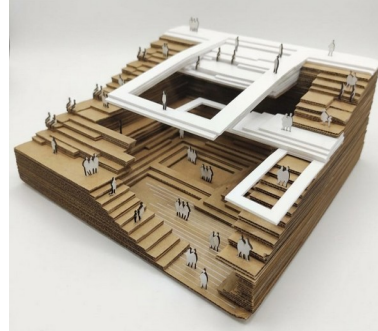

Bale Gösteri Merkezi

SENARYO

Bale gösteri merkezine girdiğimizde bizi ferah ve şık bir atmosfer karşıladı. İlk olarak girişte bulunan oturma alanında kıs bir süre dinlenip ortamın sakinliğini hissettik. Daha sonra gösteri alanına doğru ilerlediğimizde danışma görevlileri gerekli yönlendirmeleri yaptı. İçeriye doğru ilerlediğimizde yeme içme alanında dinlendik. Ardından bale tarihinin anlatıldığı bölümü gezmeye başladık. Bu alanda geçmişten günümüze balenin gelişimini anlatan bilgiler, görseller ve etkileyici detaylar dikkat çekiyordu. Gezimize devam ederek bale kurslarının bulunduğu bölüme geldik. Bale santına duyduğumuz ilgiyle kurs hakkında bilgi alıp kayıt işlemlerimizi yaptırдық. Sonrasında bale kıyafetleri mağazasına geçerek gerekli kıyafetleri seçtik. Ardından bale gösterisinin yapılacağı podyum alanına ulaştık. Sahnedeki dansçıların uyumlu hareketleri ve etkileyici sahne atmosferi izleyen herkesi büyüledi. Gösteri boyunca sanatın estetik ve duygusal yönünü derinden hissettik. Gösteri sona erdikten sonra çıkışa yönelirken alandaki su gösterisini izleme fırsatı bulduk. Işıklarla ve müzik birleşen su gösterisi geceye ayrı bir hava kattı. Keyifli ve unutulmaz anılarla bale gösteri merkezinden ayrıldık.

PLAN

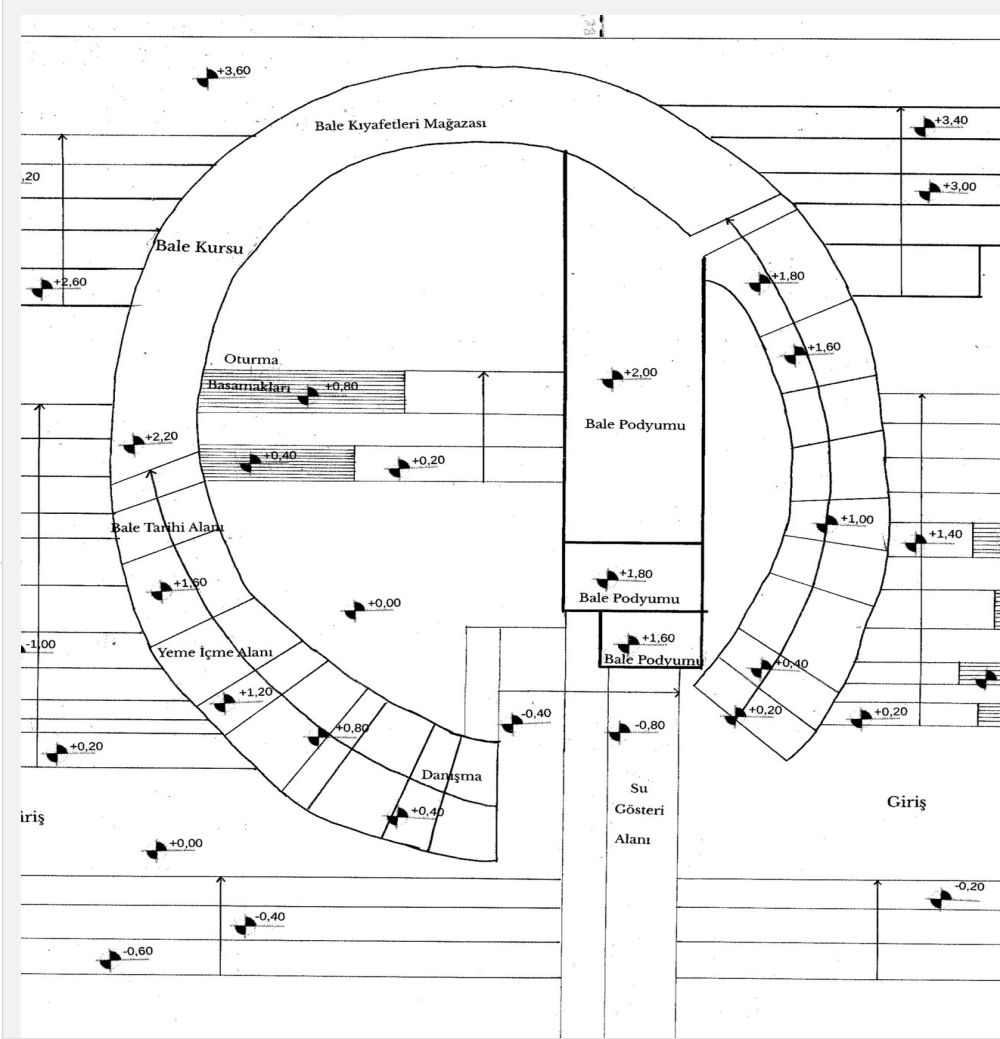

AA KESİTİ

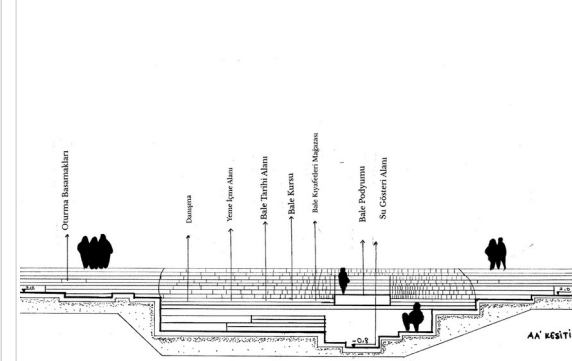

BB KESİTİ

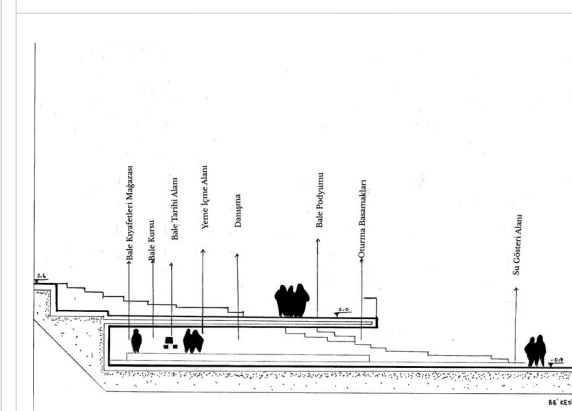

MAKET

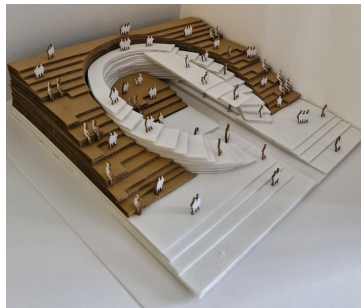
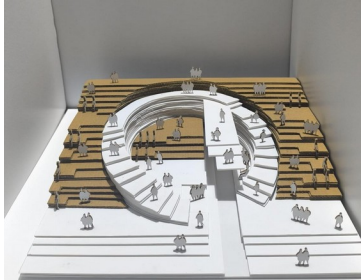

450764 MADYAN ALNUAİMİ

E x t r e m e

SENARYO

Sabahın ilk ışıklarıyla birlikte yapı yavaş yavaş uyanır. Katmanlı terasların üzerine düşen gün ışığı, karton yüzeylerde ince gölgeler oluşturur. En üst kotta yürüyüş yapan insanlar, şehrin gürültüsünden uzaklaşmış gibi sakin bir ritimde hareket eder. Yapının merkezindeki boşluklar yalnızca fiziksel bir açıklık değil, aynı zamanda insanların birbirini görebildiği, karşılaşılabildiği sosyal odaklardır. Çocuk oyun alanı günün en canlı noktasıdır. Eğimli yüzeyler çocuklar için bir keşif rotasına dönüşür; kimi basamaklarda oturur, kimi rampalarda koşar. Yapının geometrisi oyunla birleşir. Çocukların sesleri alt teraslardaki kütüphane alanlarına hafifçe ulaşır fakat mekânın katmanlı yapısı sayesinde hiçbir zaman rahatsız edici olmaz. Öğle saatlerinde insanlar beyaz platformların oluşturduğu gölgeli boşluklarda dinlenmeye başlar. Bazıları yürüyüş yolunda kısa bir mola verirken bazıları teras kenarlarına oturup manzarayı izler. Yapının ortasındaki açık alan, küçük etkinliklerin gerçekleşebileceği kamusal bir sahne gibi çalışır. Sokak müzisyenleri, açık hava okumaları ve küçük sergiler burada hayat bulur. Kütüphane bölümü yapının en sakin kotunda yer alır. Gürültüden uzak bu bölümde insanlar kitap okur, çalışır ve düşünür. Şeffaf geçişler sayesinde içeride bulunan biri bile dışarıdaki hareketi hisseder; yapı insanı doğadan ve kamusal hayattan koparmadan içine alır. Akşam olduğunda teraslar yeniden dolmaya başlar. Gün batımıyla birlikte yürüyüş yolları turuncu ışıklarla belirginleşir. İnsanlar farklı kotlardan birbirlerini görür; yapı yalnızca bir bina değil, üst üste yerleşmiş kamusal yaşam katmanları gibi çalışır. Çocuklar oyun alanından ayrılırken yetişkinler teraslarda oturup sohbet etmeye devam eder.

PLAN

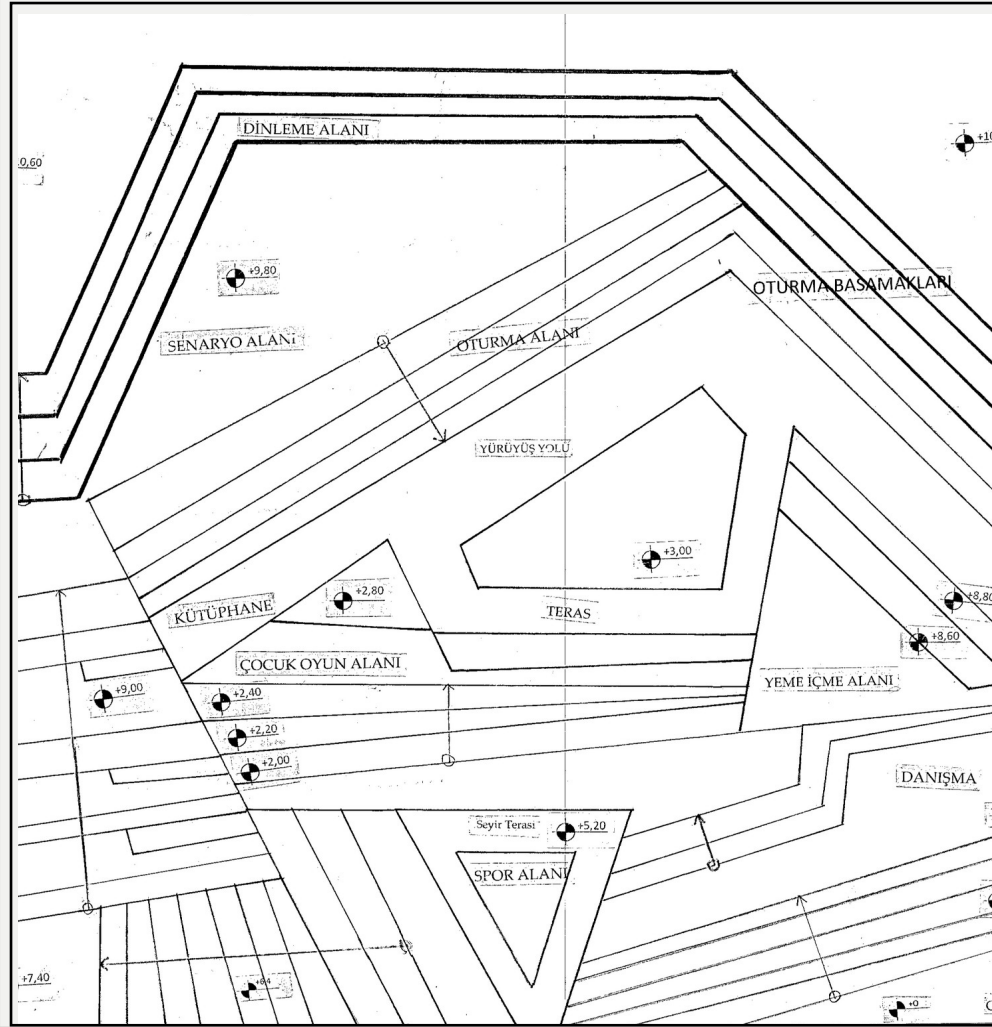

AA KESİTİ

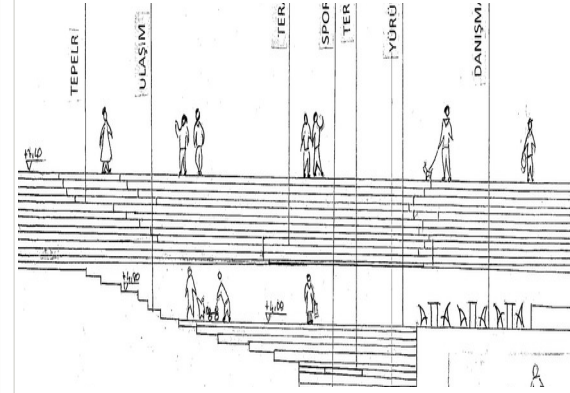

BB GÖRÜNÜŞÜ

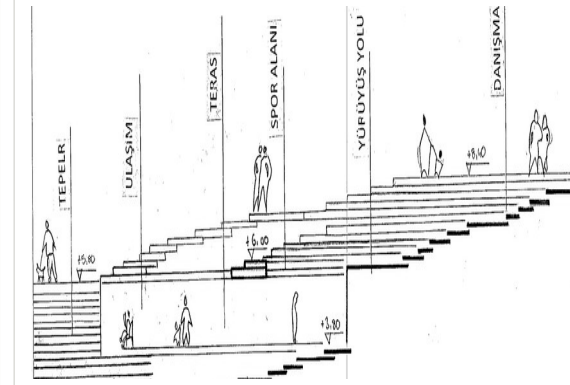

MAKET



DR.ÖĞRETİM ÜYESİ DEMET ÜLKÜ GÜLPINAR SEKBAN ve grubu

ÖĞRENCİLER

453941 Rabia Rana Acar

453980 Sena Karakaş

453984 Zeynep Sude Karataş

453968 Şevval Naz Şahin

457275 Gizem Tuğçe Ağcakaya

458776 Ela Beşir

426060 Muhammet Kömeç

YAŞAMIN VE KEŞİFİN
BAŞLADIĞI YER

453984 ZEYNEP SUDE KARATAŞ

SENARYO

PRIMORDIUM, ismini "başlangıç noktası" ve "dünyanın ilk oluşum süreci" anlamlarından alarak tarih öncesi yaşam temasını merkeze alan interaktif bir deneyim mekanıdır. Mekana giriş yaptıklarında ziyaretçiler ilk olarak karşılama ve mağaza alanında görevli personel tarafından bilgilendirilmektedir. Buradan toplanma alanına geçen ziyaretçiler, ardından sergi duvarı üzerinden ilerleyerek deneyim yolculuğuna başlamaktadır. Sergi duvarını inceledikten sonra mini bilim istasyonuna ulaşmakta, burada çocuklar eğlenirken öğrenebileceği interaktif içeriklerle buluşmaktadır. Bilim istasyonunun ardından çocuk oyun alanına ulaşan çocuklar burada sosyalleşip aktif vakit geçirirken, ebeveynler de konforlu bir şekilde alanda sosyalleşebilmektedir. Oyun alanının ardından amfi alanına geçilmekte, burada eğitici ve eğlenceli gösteriler izlenmektedir. Amfi sonrası kafe alanına geçen ziyaretçiler için dinlenme ve sosyalleşme imkanı sunulmaktadır. Kafenin ardından üst katta yer alan teras bölümü açık hava deneyimiyle daha sakin bir kullanım alanı oluşturmaktadır. Sonrasında kapsamlı sergi alanına geçilerek ziyaretçilere daha detaylı ve bütüncül bir tarih öncesi deneyim sunulmaktadır. Son olarak kişiselleştirilebilir hediye eşya mağazası ile PRIMORDIUM deneyimi tamamlanmaktadır.

PLAN

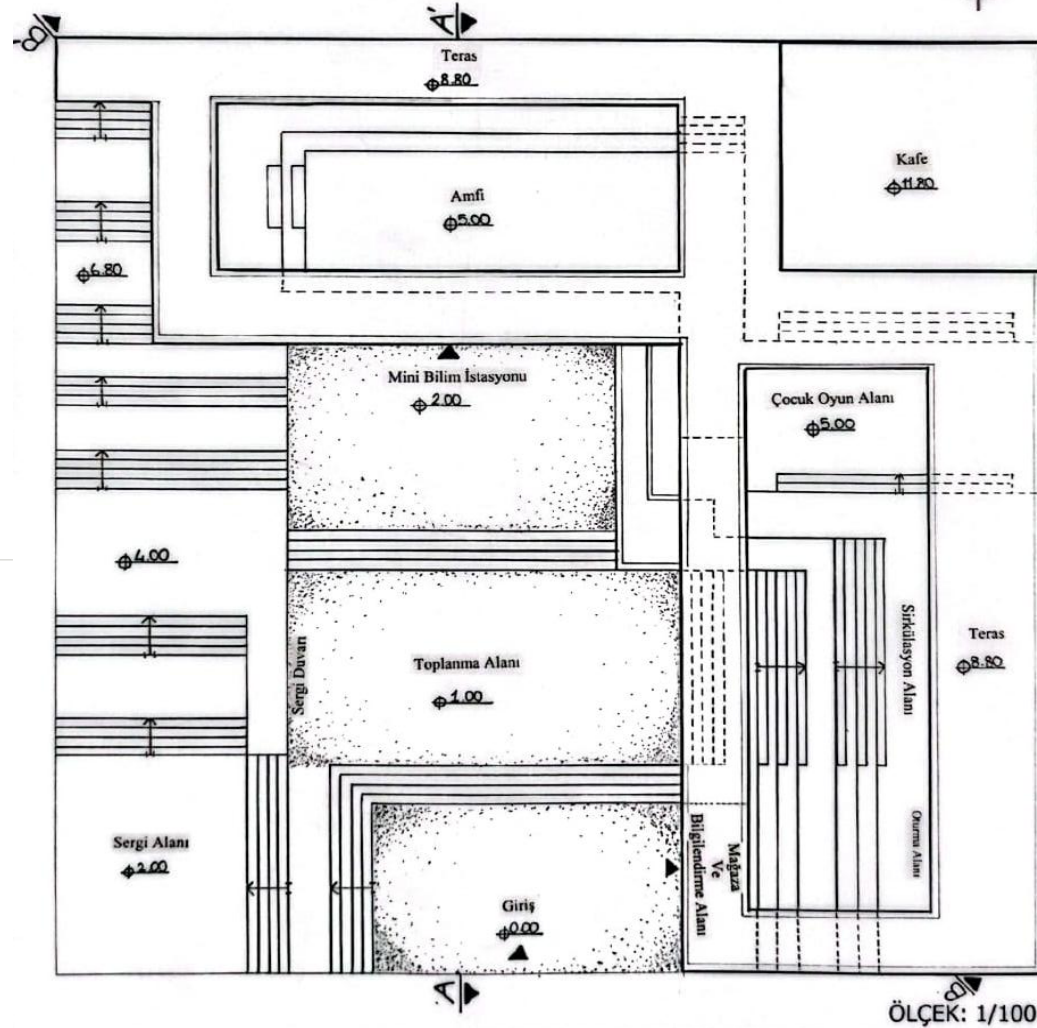

AA KESİTİ

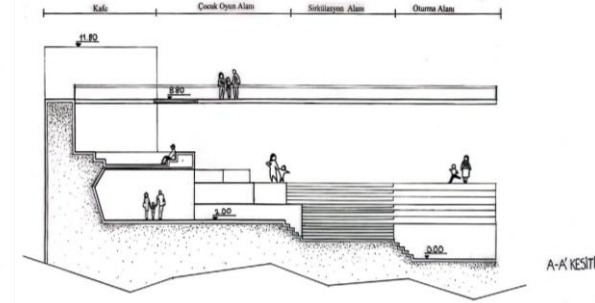

BB KESİTİ

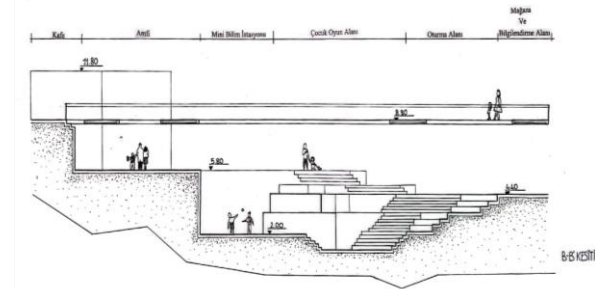

MAKET



453968 Şevval Naz Şahin

Extreme

SENARYO

Alpenglow, gün doğumu ve gün batımında güneş ışınlarının dağlara yansmasıyla oluşan pembemsi ve kırmızımsı ışığa verilen isimdir. Yalnızca birkaç dakika süren bu eşsiz doğa olayı, en etkileyici şekilde dağın zirvesinden gözlemlenebilmektedir. Bu isimden ilham alan Alpenglow tırmanış merkezi, ziyaretçilerine hem doğa ile bütünleşen hem de heyecan dolu bir deneyim sunmayı amaçlamaktadır. Alana giriş yaptığımızda bizi ilk olarak profesyonel tırmanıcılar için tasarlanmış büyük bir tırmanma duvarı karşılamaktadır. Girişin sol tarafında yer alan tanıtım alanı, mekanın genel düzeni hakkında bilgi vermektedir. Girişten ilerlediğimizde ise yine sol tarafta bulunan bilgilendirme alanına ulaşılmaktadır. Bu bölümde tırmanış kuralları, güvenlik önlemleri ve ekipman kullanımıyla ilgili bilgiler edinilmektedir. Ardından mağaza bölümünden gerekli ekipmanlar temin edilip giyinme kabinlerinde hazırlık yapılmaktadır. Hazırlık sonrası tırmanma duvarlarının ve amfi alanının bulunduğu bölüme geçilmektedir. Burada ziyaretçiler isterlerse tırmanan insanları izleyebilmekte, isterlerse doğrudan tırmanış deneyimine katılabilmektedir. Aktivite sonrasında restoranda dinlenilip yemek yenebilmekte, ardından sergi alanı gezilerek gün keyifli bir şekilde tamamlanabilmektedir.

PLAN

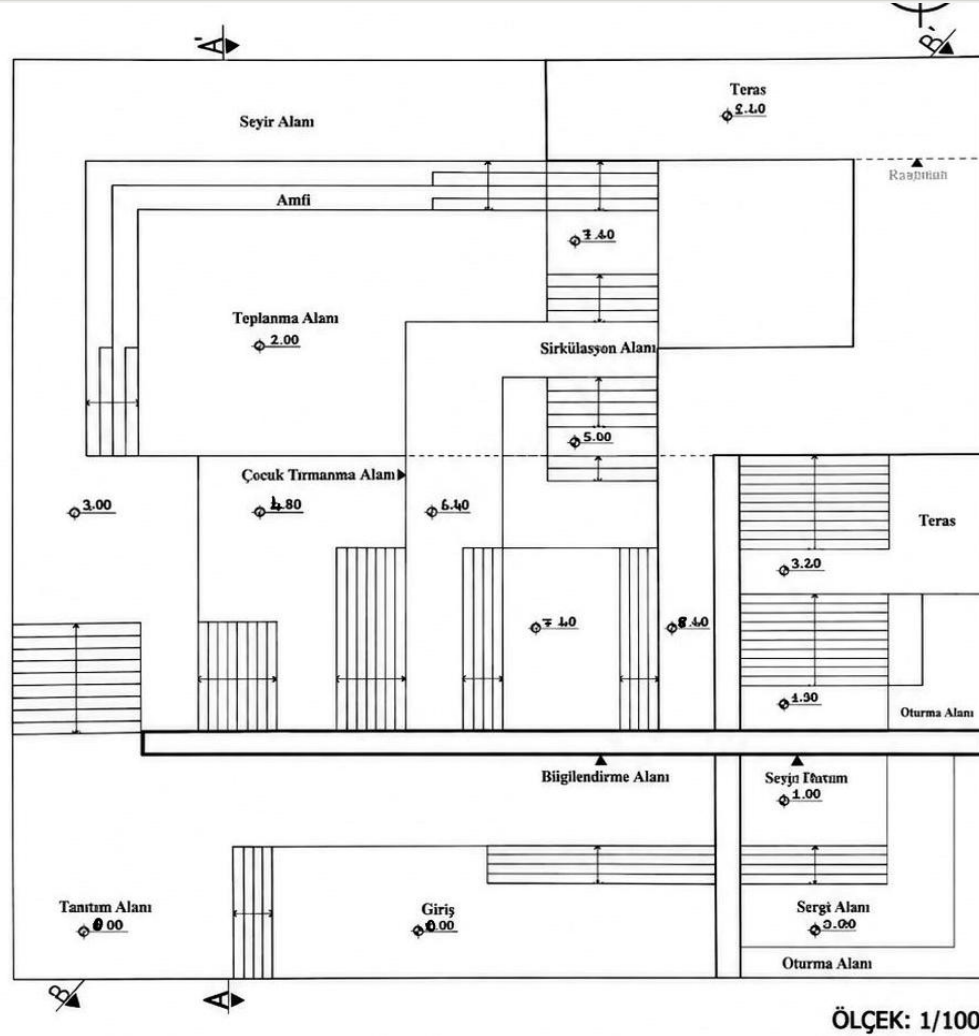

AA KESİTİ

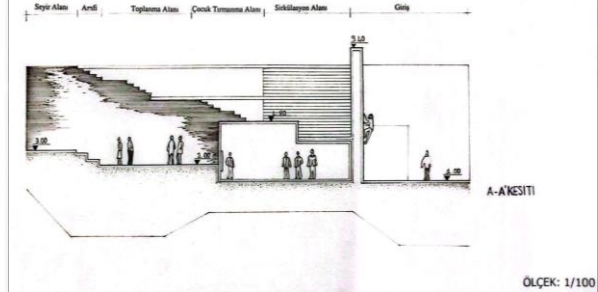

BB KESİTİ

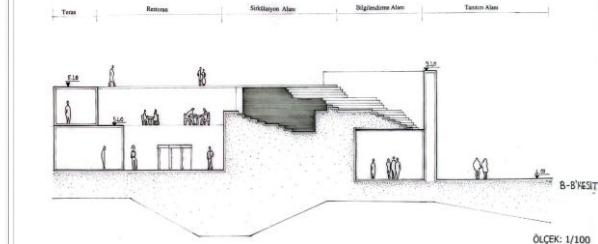

MAKET

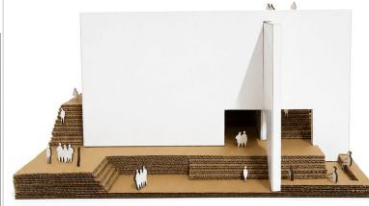

453980 – SENA KARAKAŞ

• TRUST IN LIGHT

SENARYO

Son zamanlarda ailemle birlikte hem dinlenebileceğimiz hem de farklı bir deneyim yaşayabileceğimiz bir yer arıyorduk. Araştırmalarımız sırasında denizanası temalı bir akvaryum alanı dikkatimi çekti ve gitmeye karar verdik. Mekâna vardığımızda denize sıfır konumu ve sakin atmosferi bizi etkiledi. Ortamdaki büyük fanus akvaryumunda süzülen denizanası huzurlu bir görüntü oluşturuyordu. Yürüyüş alanlarında denizanasının yaşamı ve deniz ekosistemi hakkında bilgiler bulunan panolar vardı. Ayrıca deniz canlılarıyla ilgili çalışmaların sergilendiği alanlar da mekâna farklı bir deneyim katıyordu. Teras alanlarında insanlar denizi izleyip sakin ortamın tadını çıkarıyordu. Serbest alanlar sayesinde herkes mekânı istediği gibi deneyimleyebiliyordu. Buradan ayrılırken hem yeni bilgiler öğrenmiş hem de zihinsel olarak dinlenmiş hissediyorduk.

PLAN

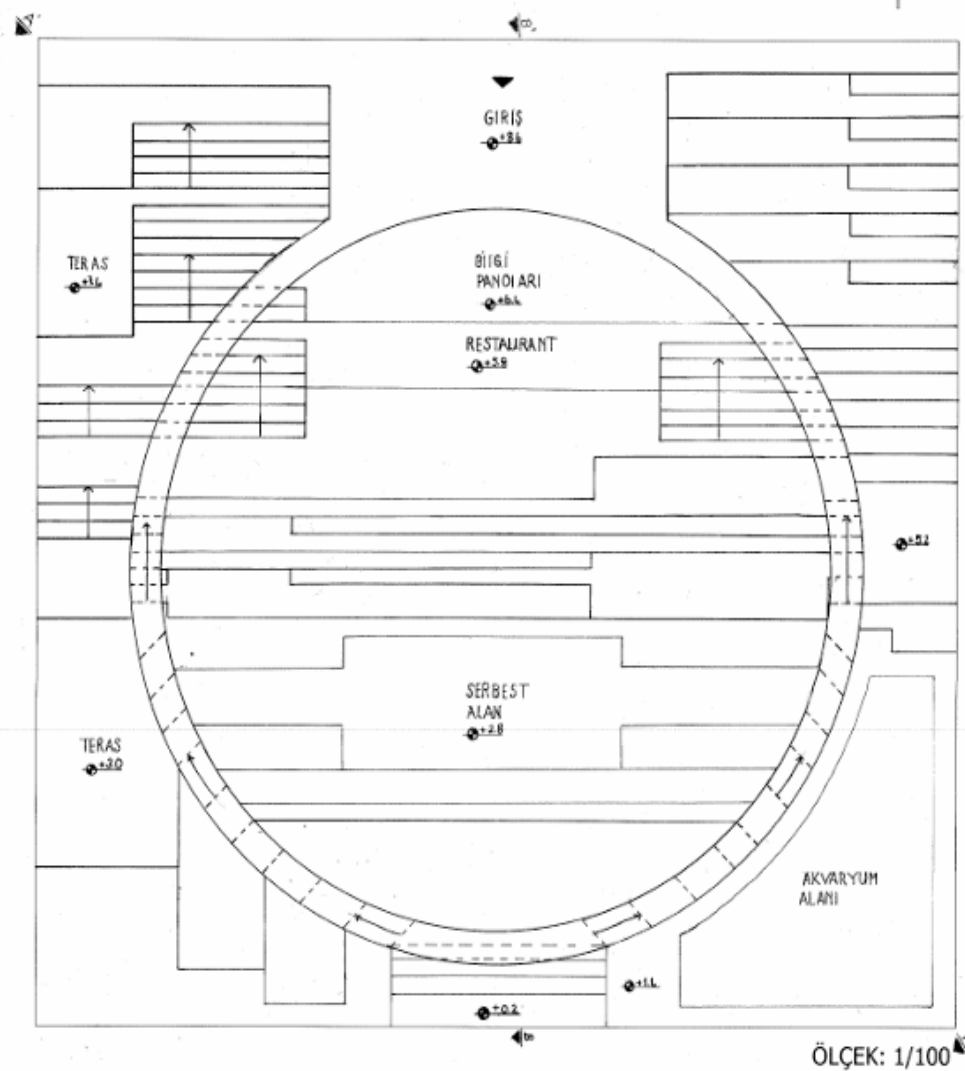

AA KESİTİ

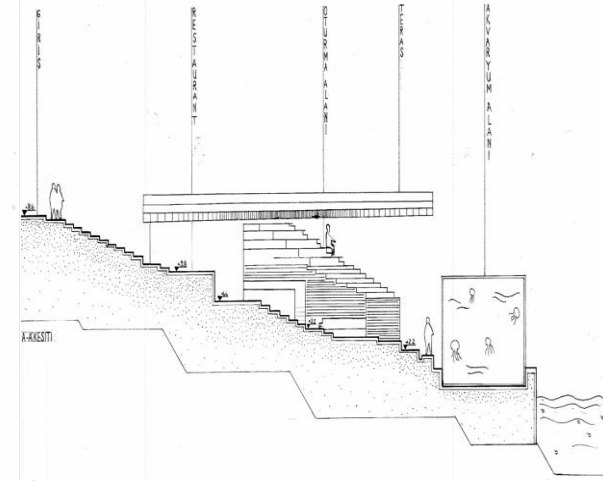

BB KESİTİ

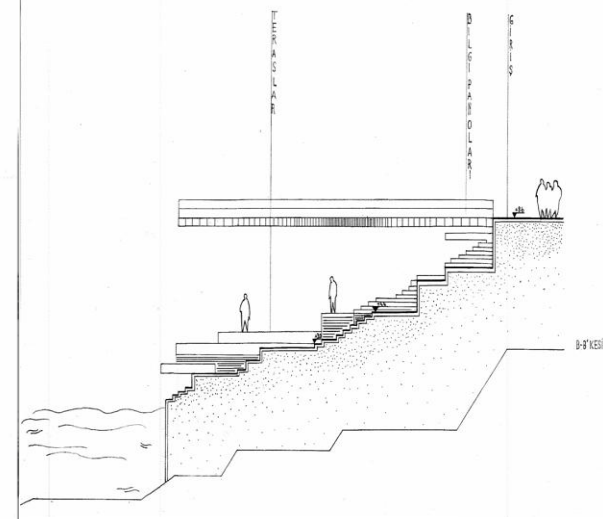

MAKET



NOCTARA

SENARYO

Bu mekan kullanıcılara doğa ve gökyüzünün bütünlüğünü gece de deneyimleme imkanı sunar. Çocuk kesiminden yaşlı kesime kadar geniş bir kitleye hitap eden bu mekanda asıl amaç gözlem yapmaktır. Bundan dolayı mekanın farklı yerlerinde farklı yüksekliklerde teraslar bulunur. Kullanıcılar zamanlarını birbiriyle bütünlük gösteren bir ortamda geçirir. Sergi alanı ve dinlenme alanlarında bazı günler çeşitli etkinlikler yapılır. İnsanlara sıradanın dışına çıkmak için birçok alternatif sunan bu mekanda deneyim ve gözlem tamamen kullanıcılara bırakılır. Noctara kelimesi gece ışığı anlamıyla bu mekanla bir bütünlük içindedir. Tüm özellikleriyle bu mekan kullanıcılara farklı bir deneyim sunmak için imkan tanır.

PLAN

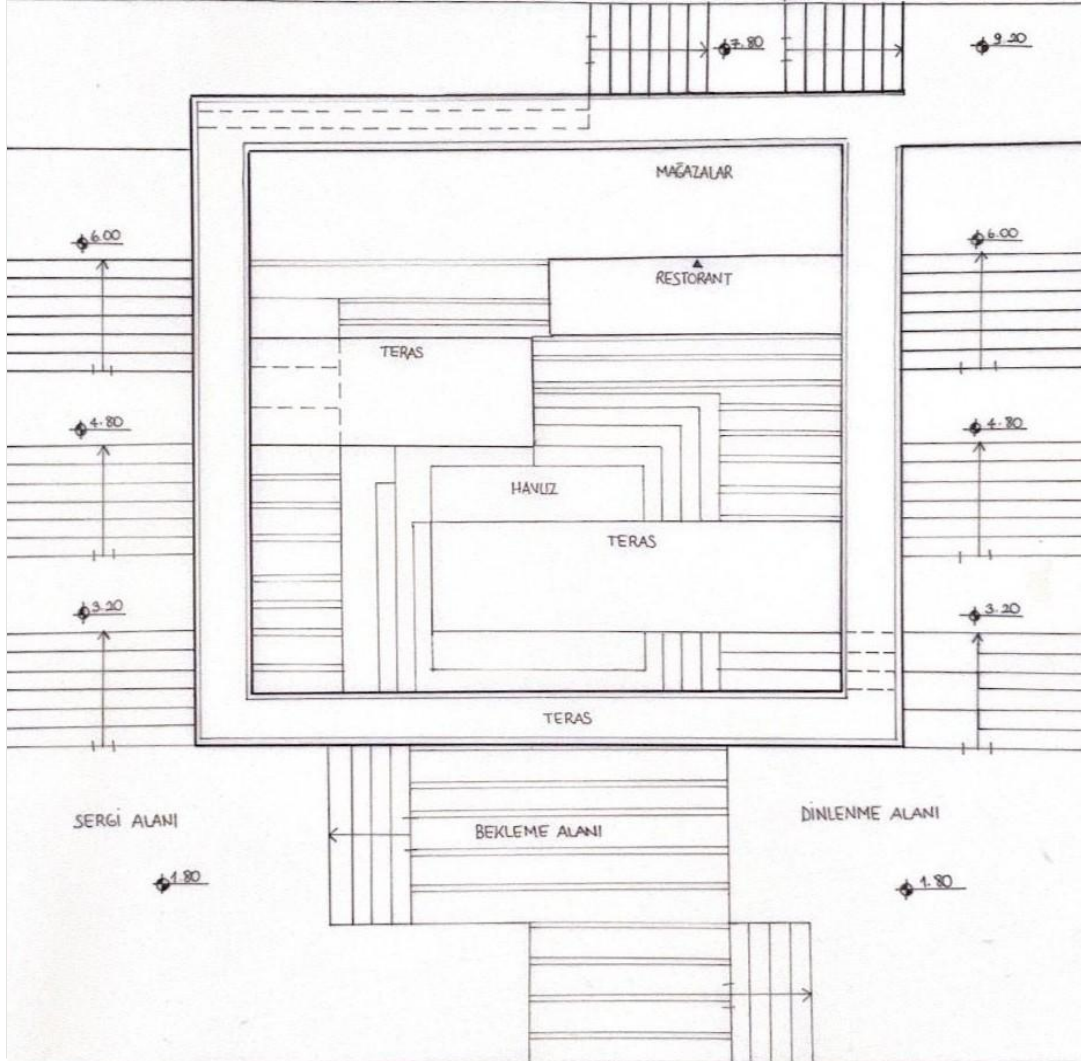

AA KESİTİ

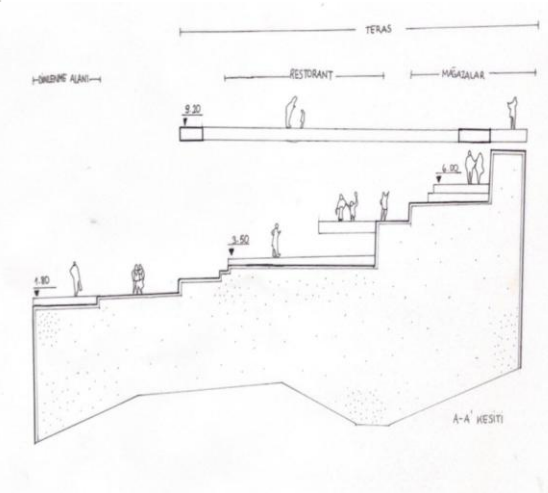

BB KESİTİ

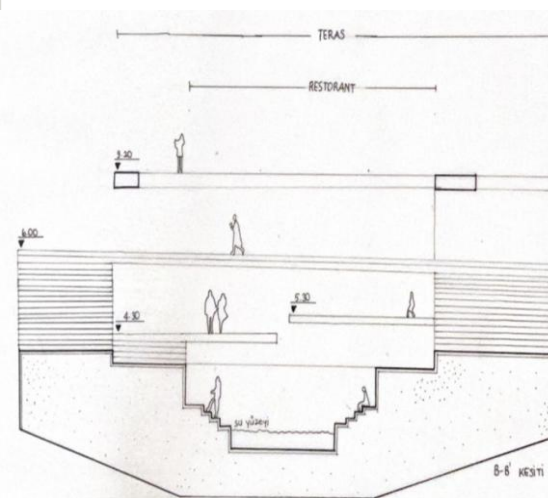

MAKET

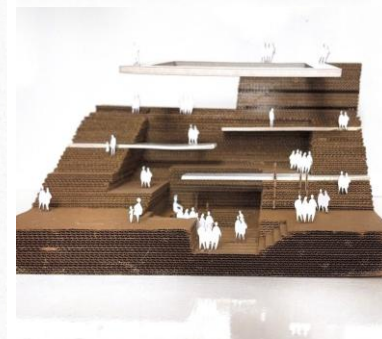
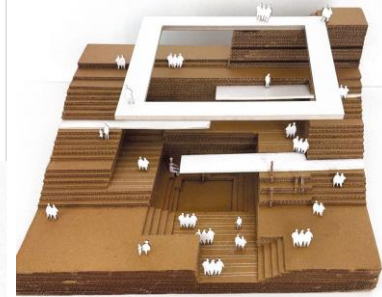
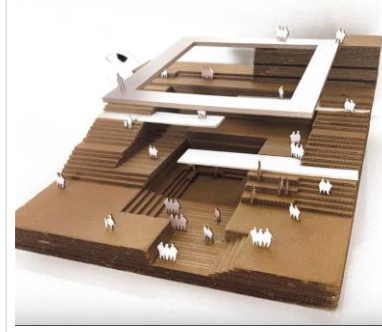

458776 ELA BEŞİR

GÖZLEM EVİ

SENARYO

SENARYO: YAPIYA GİRİŞ YAPAN ZİYARETÇİLER, İLK OLARAK KARŞILAŞTIKLARI OTURMA BASAMAKLARINDA VAKİT GEÇİREK DİNLENME VE GÖZLEM DENEYİMİNE HAZIRLANIR. GİRİŞİN SAĞ TARAFINDA BULUNAN GÖKYÜZÜ VE UZAY TEMALİ HEDİYELİK EŞYA ALANI ZİYARETÇİLERE KEŞİF SÜRECİNE BAŞLAMADAN ÖNCE FARKLI DENEYİMLER SUNARKEN, MERKEZDE YER ALAN SOSYALLEŞME ALANI İNSANLARIN BİR ARAYA GELDİĞİ ORTAK BİR BULUŞMA NOKTASI OLUŞTURUR VE AYNI ZAMANDA TERAS OLARAK KULLANILARAK AÇIK GÖKYÜZÜYLE ETKİLEŞİM SAĞLAR. SOL TARAFTAKİ MERDİVENLERDEN YUKARI ÇIKAN ZİYARETÇİLER, GÖKYÜZÜ TEMALİ SERGİ ALANINDAN GEÇEREK GÖZLEM NOKTASINA ULAŞIR VE GÖKYÜZÜNÜ İNCELEME DENEYİMİ YAŞAR. BU YOLCULUĞUN SONUNDA KAFETERYAYA GEÇEREK DİNLENME VE YEME-İÇME İMKÂNİ BULURLAR. YAPININ ETRAFINI SARAN MERDİVENLER İŞE KAFETERYADAN HEDİYELİK EŞYA ALANINA DOĞRUDAN GEÇİŞ SAĞLAYARAK MEKÂNLAR ARASINDA KEŞİNTİSİZ BİR DOLAŞIM OLUŞTURUR

PLAN

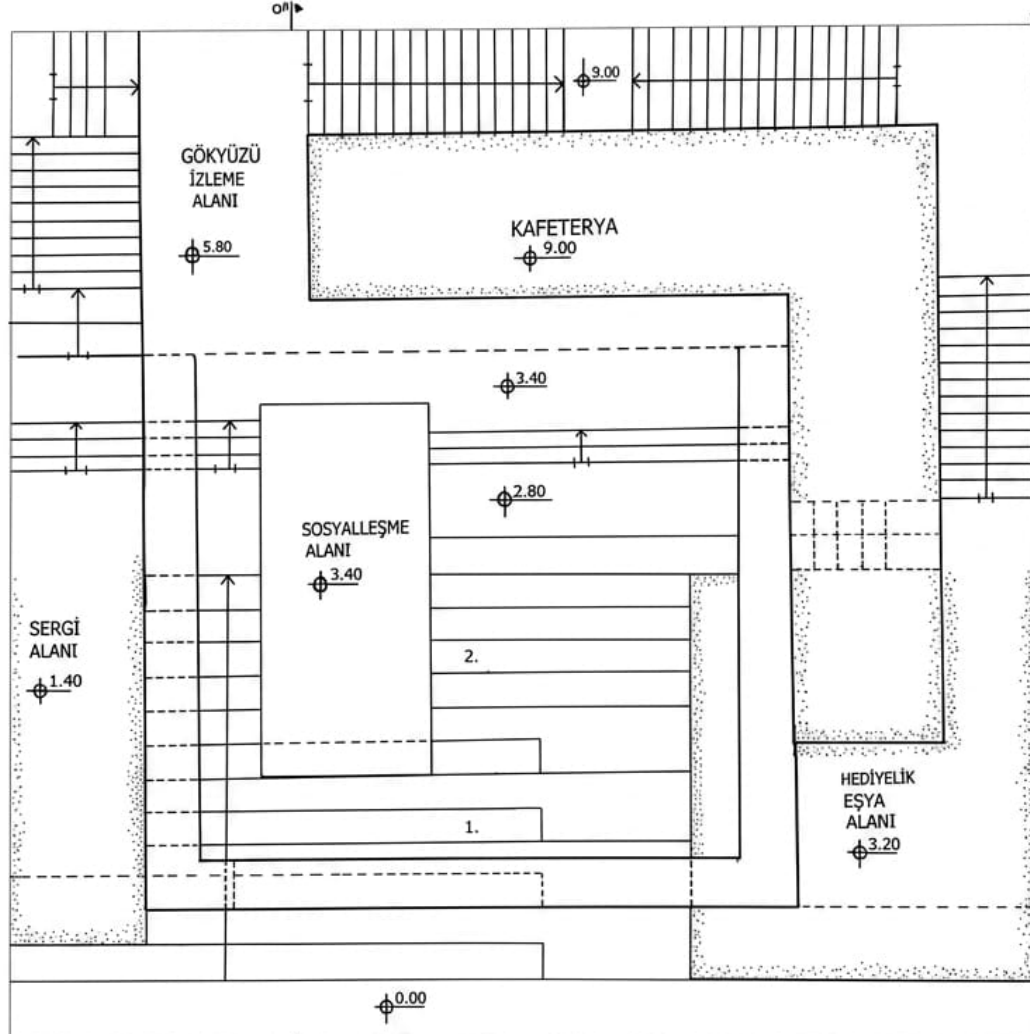

AA KESİTİ

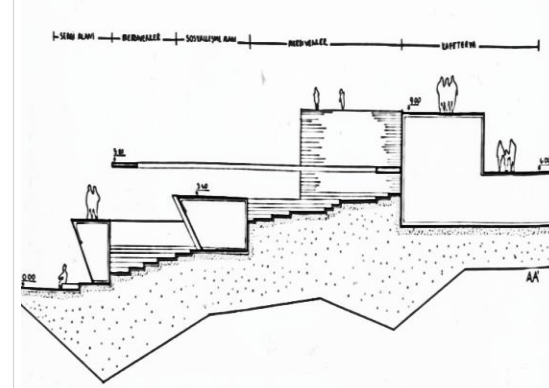

BB KESİTİ

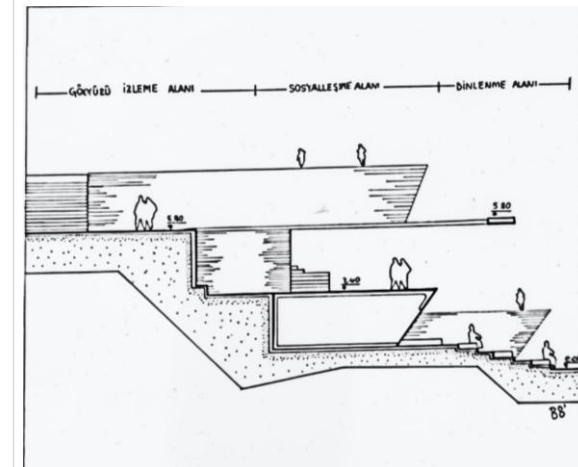

MAKET

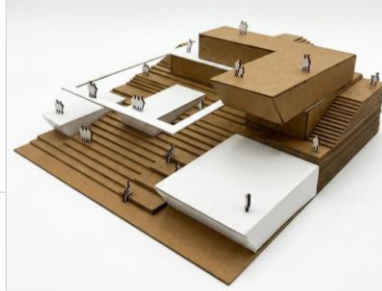

457275 GİZEM TUĞÇE AĞCAKAYA

E x t r e m e

SENARYO

Bu projede temel konsept olarak "iyileşmek" kavramı seçilmiştir. Günümüzde insanlar yoğun çalışma temposu, stres, kalabalık ve şehir yaşamının getirdiği fiziksel ve psikolojik yorgunluk nedeniyle kendilerini yenileyebilecekleri mekânlara ihtiyaç duymaktadır. Bu doğrultuda tasarlanan alan, kullanıcıların zihinsel, duygusal ve sosyal olarak rahatlamalarını destekleyen bir iyileşme mekânı olarak ele alınmıştır.

Tasarım sürecinde sakinlik, huzur ve güven duygularını güçlendiren mekânsal kararlar ön planda tutulmuştur. Alan içerisinde dinlenme, sosyalleşme ve günlük yaşamın yoğunluğundan uzaklaşma imkânı sunan kullanımların yanı sıra workshoplar, etkinlikler ve farklı sosyal aktivitelerin gerçekleştirilebileceği esnek mekânlar tasarlanmıştır. Konsept kapsamında iyileşme yalnızca fiziksel değil, aynı zamanda zihinsel ve sosyal bir yenilenme olarak değerlendirilmiştir. Bu nedenle tasarlanan mekân, insanların kendilerini daha iyi hissedebilecekleri, yeni deneyimler kazanabilecekleri ve sosyal bağlarını güçlendirebilecekleri bir ortam oluşturmayı amaçlamaktadır.

PLAN

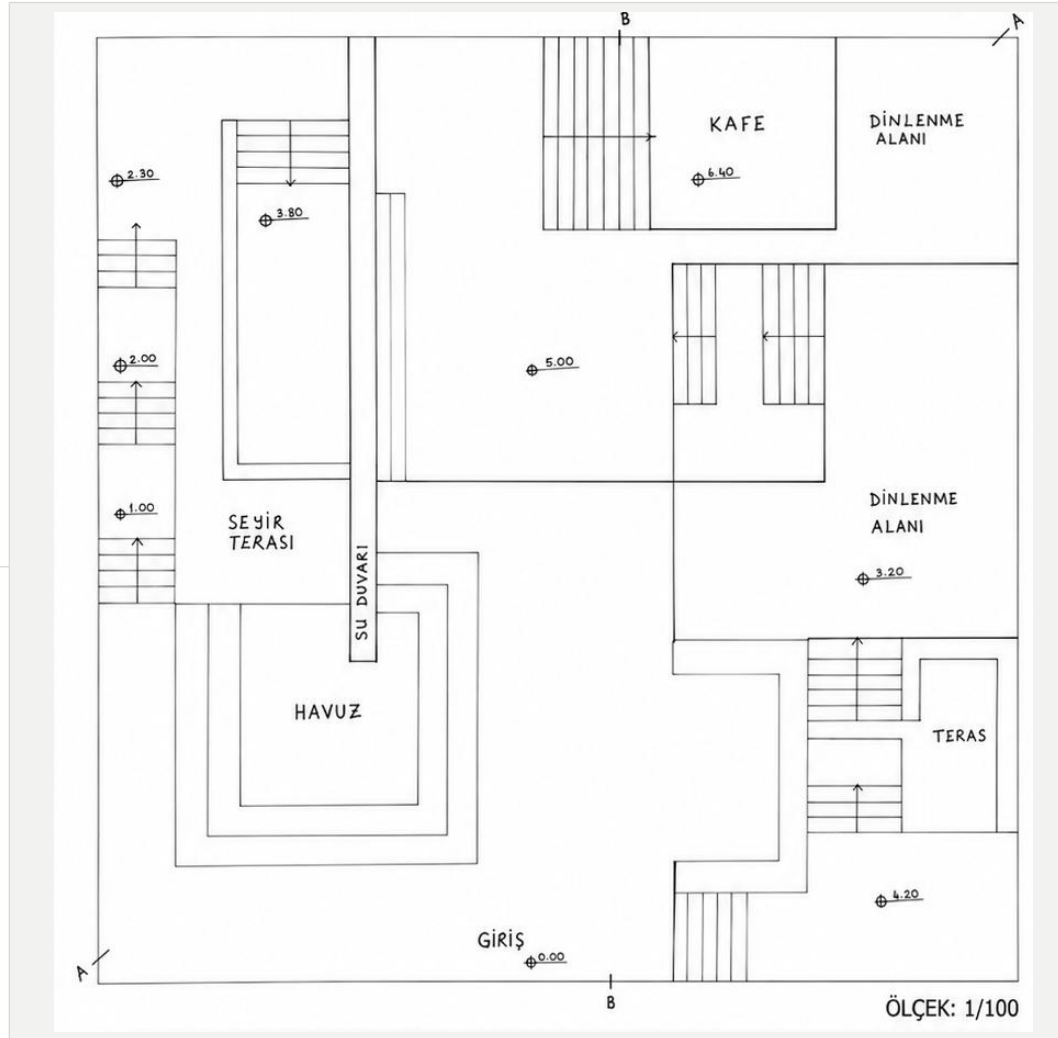

AA KESİTİ

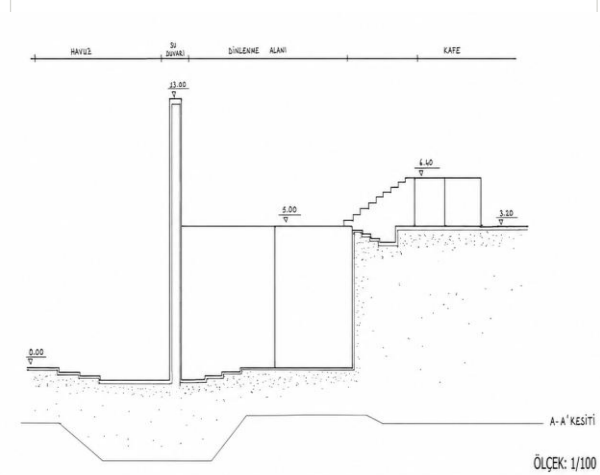

BB KESİTİ

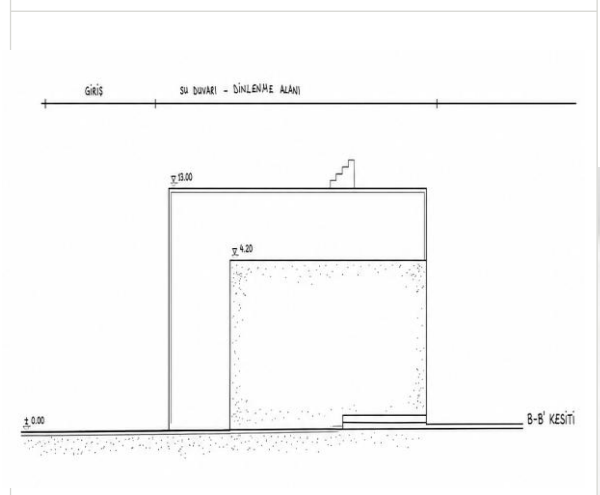

MAKET

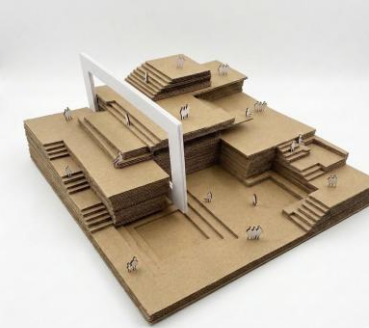
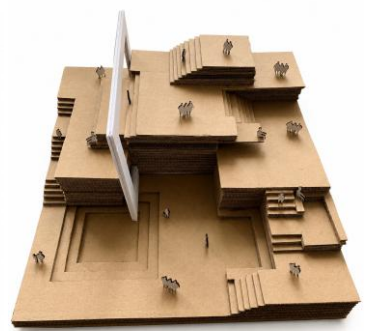

ARŞ.GÖR. DR. ELİF KAYA ŞAHİN ve grubu

ÖĞRENCİLER

- 453947 Oğuzhan Bulut
- 453972 Elif Güloğlu
- 453974 Merve İnce
- 453976 Yasemin Dilara Sancak
- 453964 Sudenaz Mazlum
- 453942 Ayşe Pehliyonoğlu
- 453970 Sinem Atalan

453974 MERVE İNCE

Katmanların Arasında

SENARYO

Ailemle birlikte alana girdikten sonra ilk olarak kamp alanına gidiyoruz. Doğanın içinde olmak ve katmanların arasından yürümek çok huzurlu hissettiriyor. Bir süre burada vakit geçirdikten sonra geri dönüp terasa çıkıyoruz. Terastan görünen manzara gerçekten çok güzeldi. Özellikle katmanların oluşturduğu görüntüyü izlemek insana farklı bir his veriyordu.

Daha sonra diğer terasa geçip kafeye uğruyoruz. Kahvelerimizi aldıktan sonra oturup alanı izliyoruz. İnsanların farklı katmanlarda dolaşması ve topoğrafyanın hareketli yapısı alanı daha canlı gösteriyordu. Sonra bungee jumping alanına çıkıyoruz. Ailem izlemeyi tercih ederken ben heyecanla aşağıya atlıyordum. Ardından aşağı inip oturma alanında biraz dinleniyoruz ve köprüden karşı tarafa geçiyoruz.

Tırmanma alanına geldiğimizde ailem biraz korktuğu için yoldan ilerlemeye devam ediyor ama ben tırmanmayı deniyorum. Yukarı çıktıkça manzara daha etkileyici görmeye başlıyoruz. En üstteki dinlenme alanına ulaştığımızda bütün alanı görmek çok etkileyiciydi.

Daha sonra tekrar aşağı inip restorana gidiyoruz ve yemek yiyoruz. Yemekten sonra satış alanına uğrayıp birkaç şey aldıktan sonra mağaraya giriyoruz. Mağaranın içinde katmanların nasıl oluştuğunu anlatan detaylar vardı ve alanın doğal yapısını daha iyi anlamamızı sağlıyordu. Sonrasında çıkış yolundan ilerleyip alandan ayrılıyoruz.

PLAN

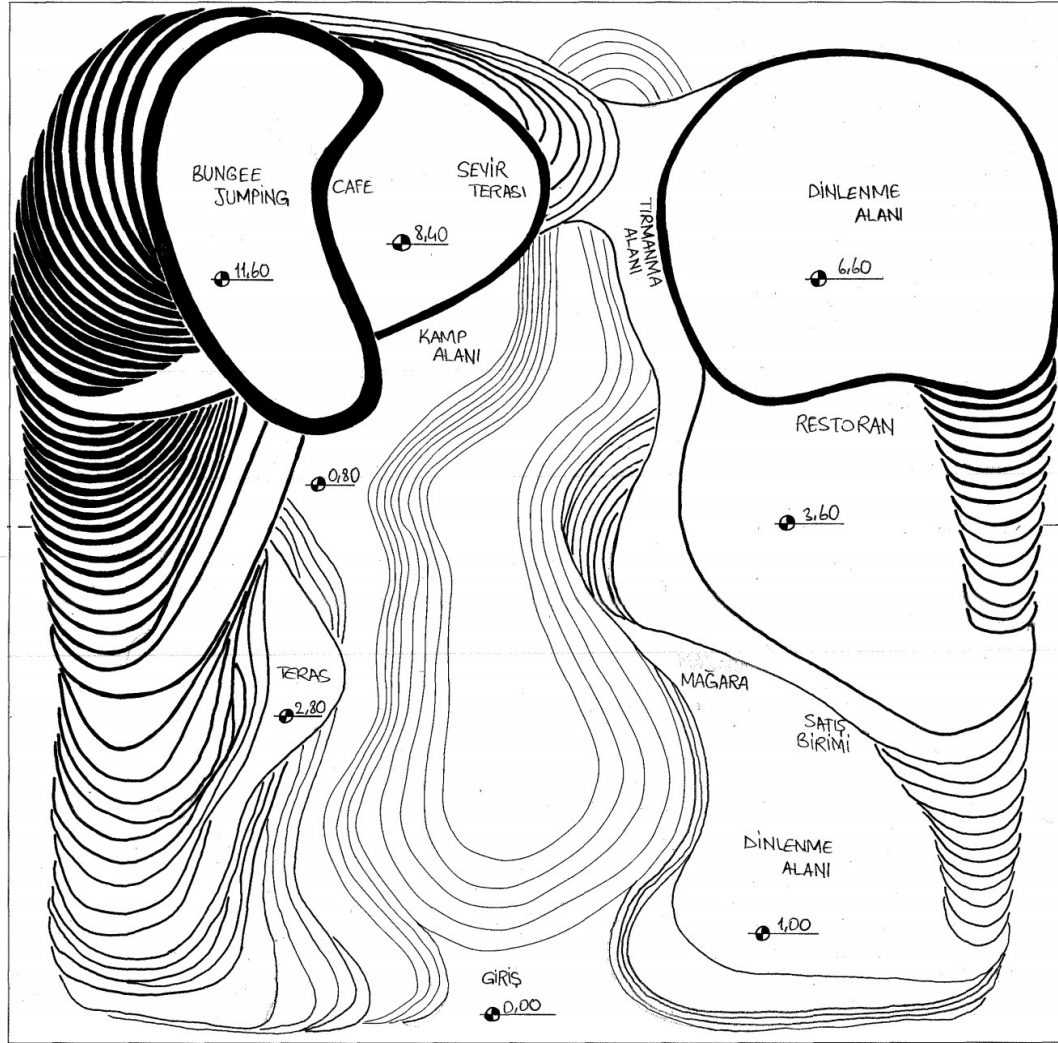

AA KESİTİ

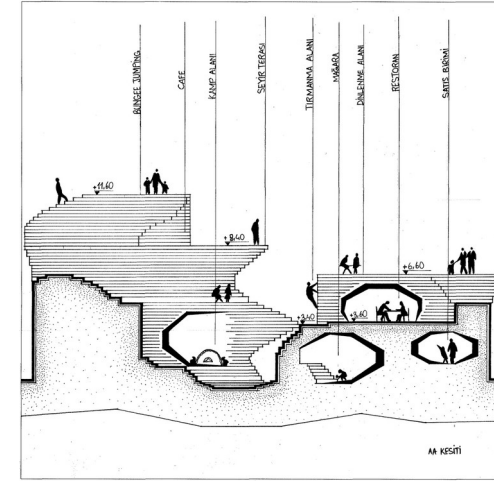

BB KESİTİ

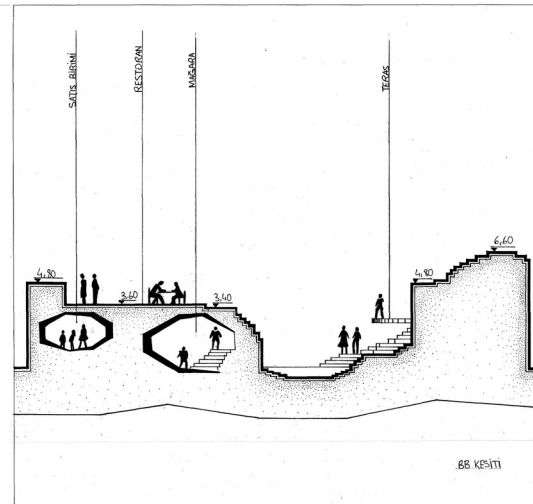

MAKET



Yükselen Yolculuk

453976 YASEMİN DİLARA SANCAK

SENARYO

Son zamanlarda arkadaşlarımla birlikte şehir hayatının yoğunluğundan uzaklaşıp doğa içerisinde hem eğlenebileceğimiz hem de dinlenebileceğimiz bir alan arıyorduk. Bu nedenle hafta sonu rekreatif alanı ziyaret etmeye karar verdik. Sabah saatlerinde alana ulaştığımızda yürüyüş aksı boyunca ilerlemeye başladık. Yol boyunca topoğrafyanın oluşturduğu farklı kotlar ve manzara noktaları dikkat çekiyordu. İlk olarak büyük seyir terasına çıktık. Buradan tüm alanı ve çevredeki manzarayı izleme fırsatı bulduk. Bir süre burada vakit geçirip fotoğraf çektikten sonra zipline alanına geçtik. Yüksek kotlar arasında yapılan bu aktivite oldukça heyecanlı ve eğlenceliydi. Daha sonra yüzme alanına geçerek dinlendik ve doğanın keyfini çıkardık. Günün ilerleyen saatlerinde kafede mola verip sosyalleştik. Dinlenme alanlarında vakit geçirirken bazı kullanıcılar yürüyüş yapmaya devam ediyor, bazıları ise manzarayı izliyordu. Akşam saatlerine doğru kamp alanına geçip çadırlarımızı kurduk. Gün batımını izlemek için küçük seyir terasına çıktık ve burada sakin bir atmosferde vakit geçirdik. Gün sonunda doğa ile iç içe, hem hareketli hem de huzurlu bir deneyim yaşamış olduk.

PLAN

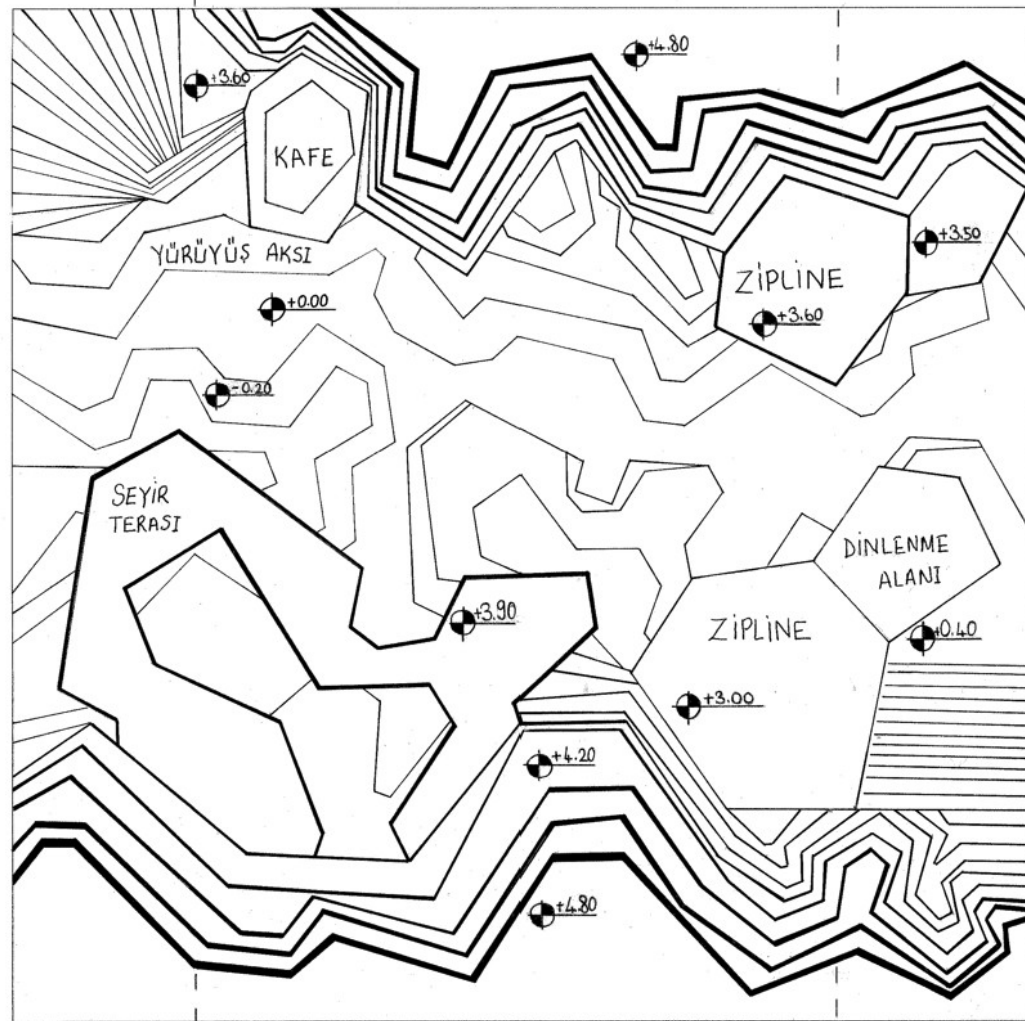

AA KESİTİ

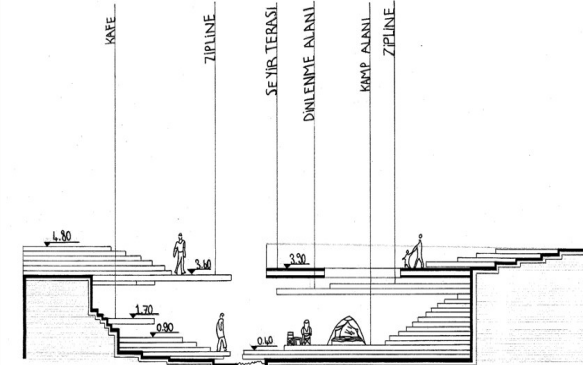

BB KESİTİ

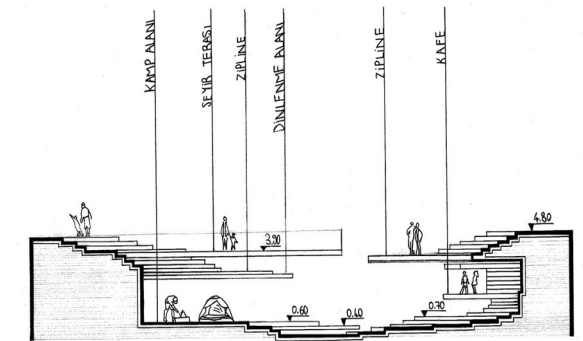

MAKET



453942 AYŞE PEHLİVANOĞLU

Buz Diyarı

SENARYO

Bugün ailemle birlikte Buz Diyarı'na gittik. İçeri girdikten sonra önce hazırlık alanına geçtik. Bu alanda insanlar patenlerini giyip eşyalarını bırakabiliyor ve buz pistine hazırlanabiliyor. Hazırlık alanı doğrudan buz pistine bağlandığı için geçiş kolay ve akıcıydı. Daha sonra merkezde bulunan buz pistine geçtik. Alan açık ve geniş olduğu için hem rahat kullanım sağlıyor hem de mekanın odağını oluşturuyordu. İnsanlar burada buz pateni yaparken etrafındaki dolaşım alanları da sürekli aktif kalıyordu. Bir süre sonra yorulup üst kotta bulunan restorana çıktık. Restoran alanı, buz pistinden sonra dinlenme ve vakit geçirme işlevi görüyordu. Yemekten sonra dükkanların bulunduğu alanlarda dolaştık. Böylece mekan sadece spor yapılan bir alan değil, aynı zamanda sosyal kullanımın da olduğu bir deneyim alanına dönüşüyordu. Günün sonunda en üst kotta bulunan oturma alanlarına geçtik. Bu alanlar insanların dinlenebileceği, vakit gerirebileceği ve mekanı Böylece Buz Diyarı içerisinde kullanıcılar gün boyunca farklı işlevleri deneyimleyerek vakit geçirebiliyordu.

PLAN

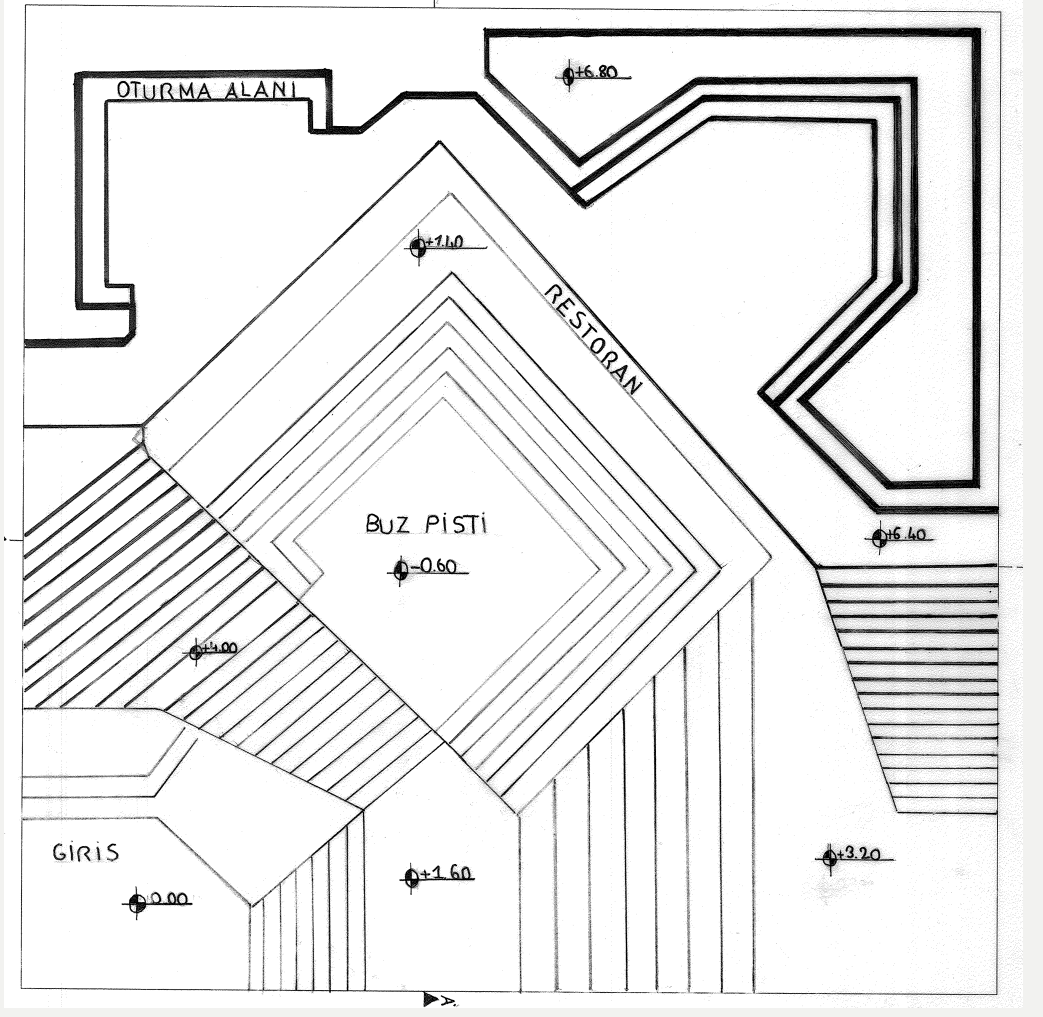

AA KESİTİ

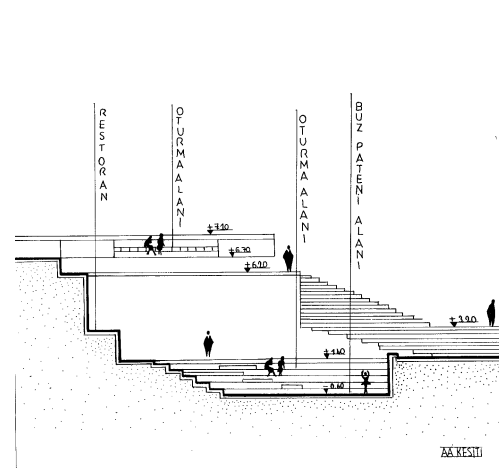

BB KESİTİ

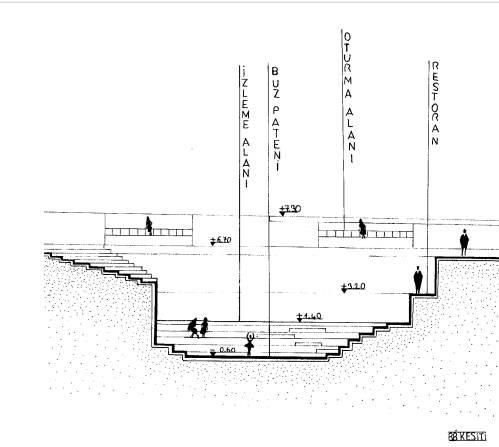

MAKET



453972 ELİF GÜLOĞLU

Akış Deneyimi

SENARYO

Sabah erken saatte sağdaki merdivenlerden içeri girdim. Suyun serinliği yüzüme vurdu; birkaç adımda gölete ulaşıyorum. Kenarda dalış ekibi hazırlık yaparken merdivenlerden yukarı çıkıp sergi duvarının yanından yürüdüm. Duvara yansıtılan canlı yayın nefes kesiciydi: tüplü dalgıçların çektiği mercanlar, usulca süzülen vatozlar... Görüntüler eşliğinde patikayı takip edip atlama alanına vardım; aşağıda berrak su halka gibi açıktı. Geri dönüp yeme-içme alanında kısa bir mola verdim; terastan tüm sahayı izlemek hoştu. Hemen ilerisindeki kocaman amfi insanları toplamıştı; sahnede müzik provası sürüyordu. Girişteki amfinin önündeki basamaklardan aşağı inerek alt kotlara indim; burada balık tutma noktaları ve suya en yakın oturma basamakları vardı. Bir grup tüplü dalış için brifing alırken ben ayakkabılarımı çıkarıp suya ayaklarımı sallandırdım. Gün batımına doğru yeniden amfiye çıktım. Sahne ışıkları yandı, göletten esen rüzgâr sergi duvarındaki su altı canlılarını dalgalandırıyor. Konser başlayınca, mekanın tüm katmanları tek bir sahne gibi oldu; su sesi, müzik ve kalabalığın uğultusu birbirine karıştı. Ayrılırken merdivenlerden yukarı baktım: girişten gölete, sergiye, atlamaya ve amfiye uzanan rota, tek bir akış gibi aklımda kaldı.

PLAN

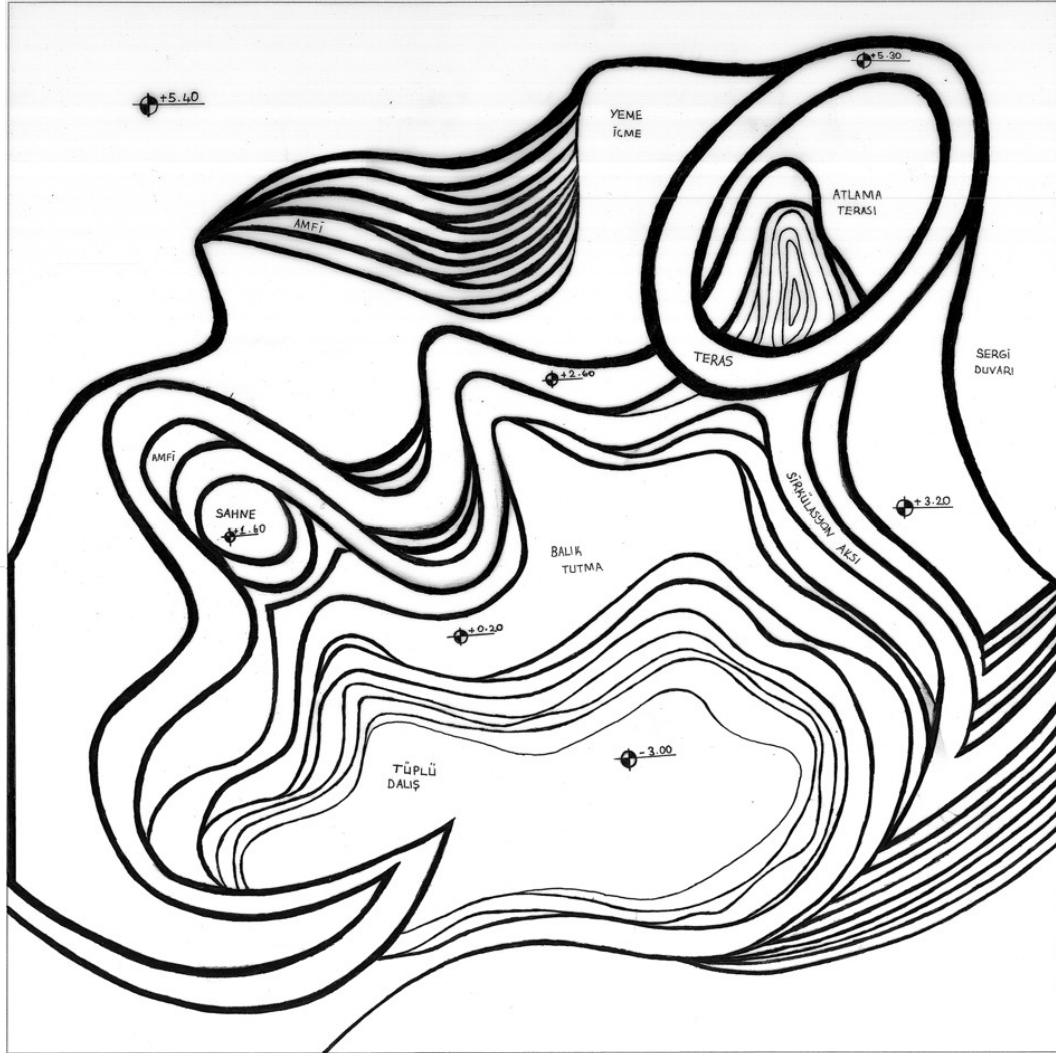

AA KESİTİ

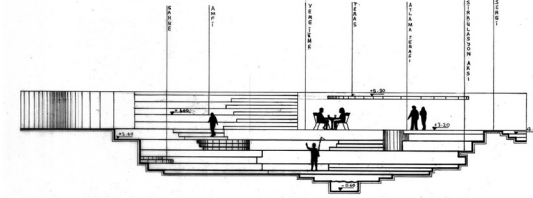

BB KESİTİ

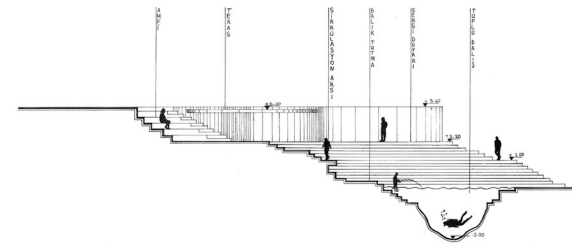

MAKET



Opera Salonu

453964 SUDENAZ MAZLUM

SENARYO

Alana ilk girdiğimizde bizi etkileyici ve modern bir mimari karşıladı. Katmanlı merdivenlerden yukarı doğru çıkarken yapının görkemi ve genişliği dikkat çekiyordu. Merdivenlerin sonunda sahne alanına ulaştığımızda ortamın sanatsal atmosferi hemen hissediliyordu. Sahnenin ışıkları, dekorları ve düzeni izleyicilere büyüleyici bir deneyim sunuyordu. Daha sonra tekrar merdivenlerden yukarı çıkarak oturma alanlarına ilerledik. Rahat ve geniş oturma düzeni sayesinde sahneyi oldukça net bir şekilde görebiliyorduk. Kısa süre sonra başlayan opera gösterisi salonu etkileyici melodilerle doldurdu. Sanatçıların güçlü sesleri, orkestranın uyumu ve sahnedeki dramatik performans izleyen herkesi adeta büyüledi. Gösteri boyunca sanatın ve müziğin etkileyici atmosferini derinden hissettik. Opera gösterisinin ardından terasa çıktık. Terasa bizi ferah bir ortam ve etkileyici bir manzara karşıladı. Şehrin silüetini ve çevrenin güzelliğini izlerken huzurlu ve keyifli anlar yaşadık. Hafif esen rüzgâr ve manzaranın verdiği seyir zevki bu deneyimi daha da unutulmaz hale getirdi. Son olarak merdivenlerden aşağı inerek alandan ayrıldık. Geçirdiğimiz bu sanatsal ve keyif dolu deneyim hafızamızda güzel bir anı olarak kaldı.

PLAN

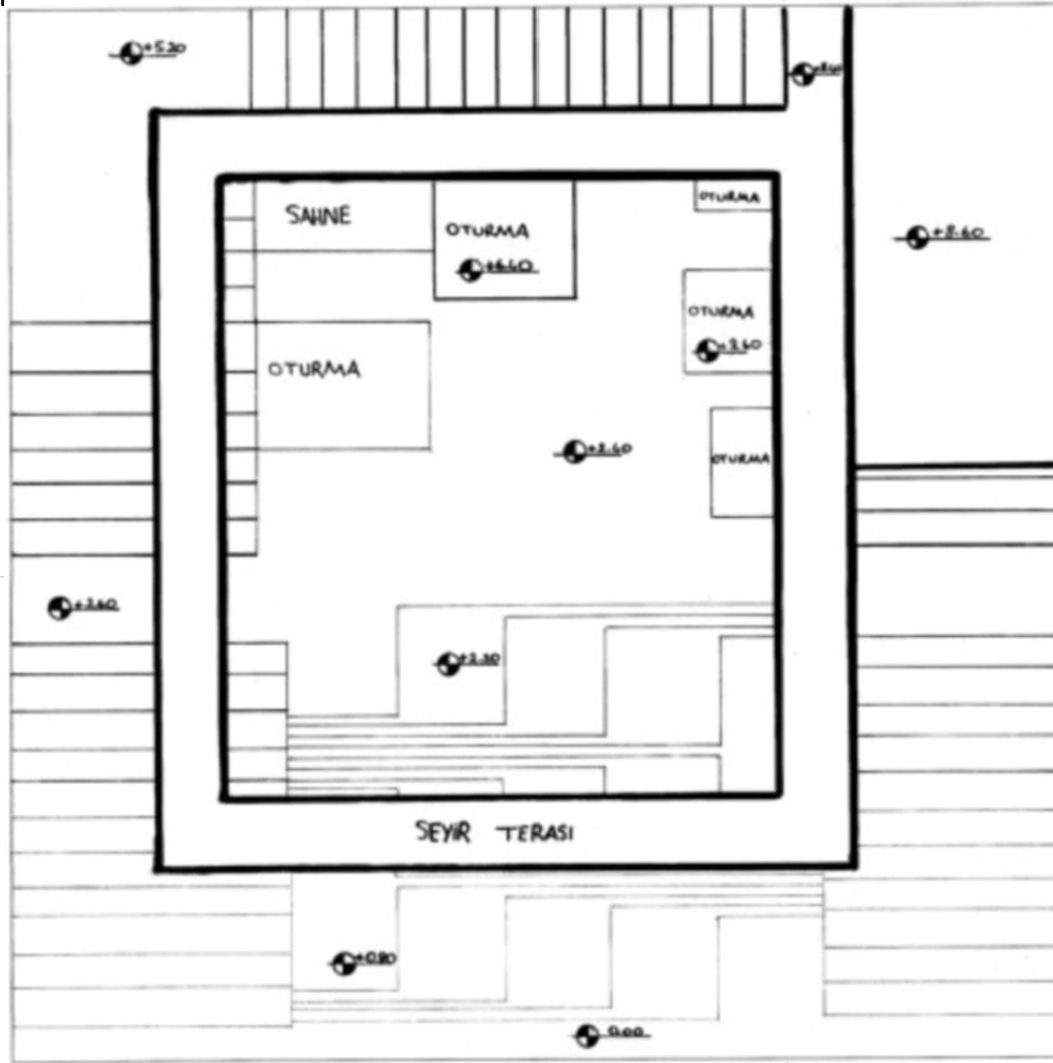

AA KESİTİ

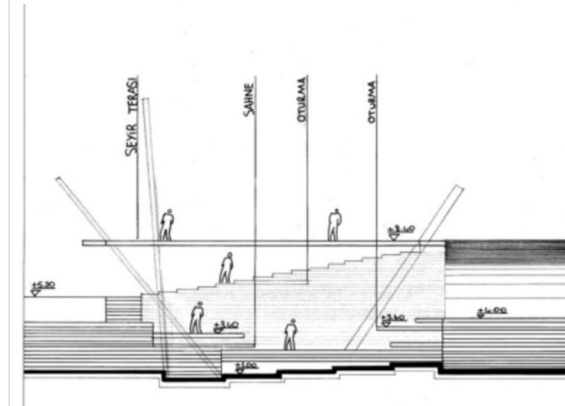

BB KESİTİ

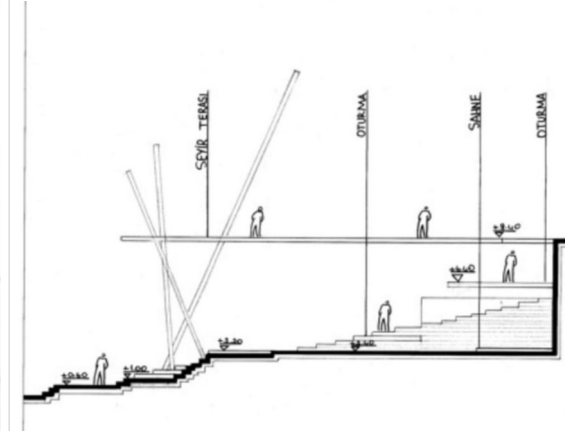

MAKET

